

Manuál a montážna príručka pre vlastníka



Č. modelu PS43EU □

4' x 3'

menovitá veľkosť

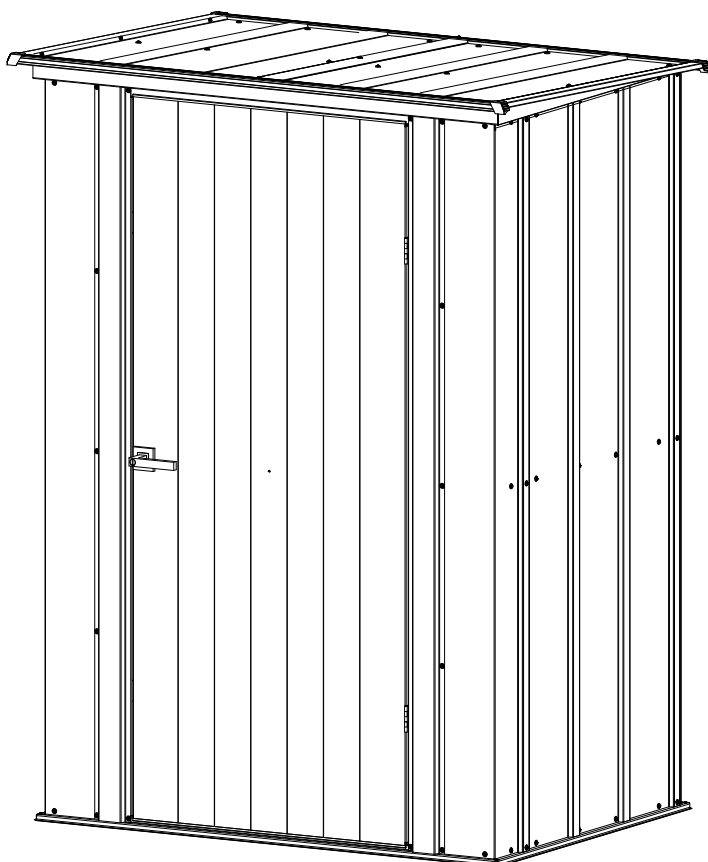

MOŽNOSŤ - A

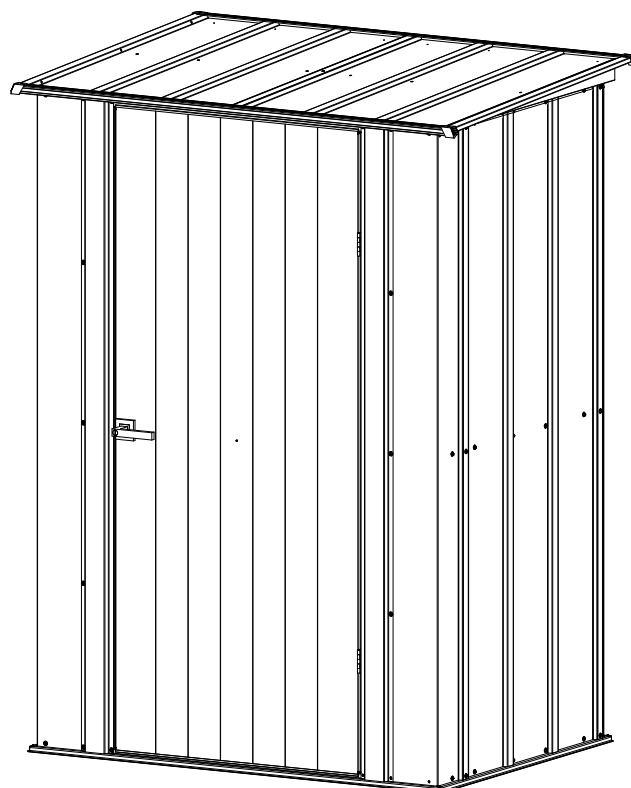

MOŽNOSŤ - B

Veľkosť základne	52 5/16" x 38 3/8" 132,9 cm x 97,4 cm
-------------------------	--

ROZMERY BUDOVY

†Veľkosť je zaokrúhlená na stopy

Správnu konštrukciu základne nájdete na strane 13

Približná † veľkosť	Skladovacia oblasť		Vonkajšie rozmery (Strecha – od okraja po okraj)			Interiérové rozmery (Od steny po stenu)			Otvor na dvere	
			Šírka	Hĺbka	Výška	Šírka	Hĺbka	Výška	Šírka	Výška
4' x 3'	12 Sq. Ft.	74 Cu. Ft.	54 3/4"	39 1/4"	74 1/4"	46 1/2"	35 9/16"	73 11/16"	30 7/16"	69 11/16"
1,2 m x ,9 m	1.1 m ²	2,1 m ³	139,1 cm	99,7 cm	188,6 cm	118,1 cm	90,3 cm	187,2 cm	77,3 cm	177,0 cm

* Podrobné bezpečnostné pokyny nájdete vo vnútri

SL: Na internete je k dispozícii návod na zostavenie v ďalších jazykoch. Dostanete sa k nemu naskenovaním kódu QR.

SW: Montážny manuál je dostupný online v ďalších jazykoch. Pre prístup naskenujte QR kód.

CZ: Návod k montáži v ďalších jazycích je k dispozici v online verzi. Přístup získáte po naskenování QR kódu níže.

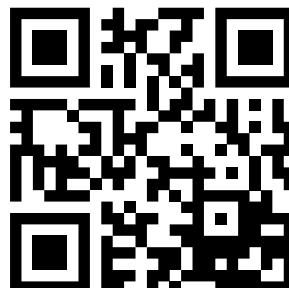

Ägarmanual & Monteringsguide

BYGGNADENS DIMENSIONER

Basstorlek

 52 5/16" x 38 3/8"
132,9 cm x 97,4 cm

† Storlek avrundat till närmaste fot

Uppskattad [†] Storlek	Förvaringsplats		Utvändiga Dimensioner (Takkant till Takkant)			Dimensioner Invändiga (Vägg till Vägg)			Dörröppning	
			Bredd	Djup	Höjd	Bredd	Djup	Höjd	Bredd	Höjd
4' x 3'	12 Sq. Ft.	74 Cu. Ft.	54 3/4"	39 1/4"	74 1/4"	46 1/2"	35 9/16"	73 11/16"	30 7/16"	69 11/16"
1,2 m x ,9 m	1,1 m ²	2,1 m ³	139,1 cm	99,7 cm	188,6 cm	118,1 cm	90,3 cm	187,2 cm	77,3 cm	177,0 cm

* Se inuti för detaljerad säkerhetsinformation

Návod k použití & Návod k montáži

ROZMĚRY BUDOVI

**Velikost
základny**

 52 5/16" x 38 3/8"
132,9 cm x 97,4 cm



† Velikost je zaokrouhlena na nejbližší patku

Přibližná [†] velikost	Skladovací plocha		Vnější rozměry (Hrana střechy až hrana střechy)			Vnitřní rozměry (Od stěny ke stěně)			Otvor dveří	
			Šířka	Hloubka	Výška	Šířka	Hloubka	Výška	Šířka	Výška
4' x 3'	12 Sq. Ft.	74 Cu. Ft.	54 3/4"	39 1/4"	74 1/4"	46 1/2"	35 9/16"	73 11/16"	30 7/16"	69 11/16"
1,2 m x ,9 m	1,1 m ²	2,1 m ³	139,1 cm	99,7 cm	188,6 cm	118,1 cm	90,3 cm	187,2 cm	77,3 cm	177,0 cm

* Podrobné informace o bezpečnosti naleznete uvnitř

UPOZORNENIE / VARNING / UPOZORNĚNÍ

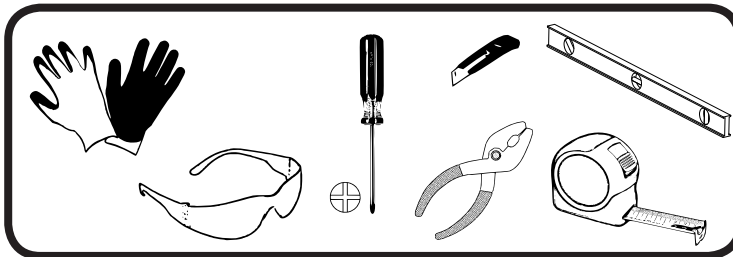
- Pri manipulácii s rozličnými dielmi zostavy je potrebné dbať na opatrnosť, pretože obsahuje viaceré ostré hrany.
- Försiktighet måste vidtas vid hantering av olika delar av byggandet eftersom många delar innehåller skarpa kanter.
- Při manipulaci s jednotlivými díly stavby musíte být opatrní, protože mnohé z nich mají ostré hrany.



- NEPOKÚŠAJTE sa o montáž zostavy prv, než si dvakrát overíte, či máte k dispozícii všetky diely uvedené v zoznamoch častí. Každá čiastočne zmontovaná zostava môže byť vážne poškodená aj miernym vetrom.
- Försök INTE montera din byggnad innan du dubbel kontrollerar att du har alla de delar som anges i dellistorna. En byggnad som lämnats delvis monterad kan, även av lätta vindar, skadas allvarligt.
- NESNAŽTE SE stavbu smontovat, dokud se nepřesvědčíte, že máte všechny díly, které jsou uvedené v seznamu dílů. Nedokončenou stavbu může vážně poškodit i slabý vítr.
- NEPOKÚŠAJTE SA montovať zostavu počas veterného dňa. Veľké panely sa môžu vo vetre správať ako „plachty“, udierať dokola a montáž by bola ťažká a nebezpečná.
- Försök INTE att montera din byggnad under en blåsig dag. De stora panelerna kan fångas av vinden och skapa ett "segel", vilket får dem att blåsa runt, och gör konstruktionen besvärlig och osäker.
- NESNAŽTE SE stavbu smontovat za větrného počasí. Vítr se může do velkých panelů opřít jako do plachty, a cloumat s nimi. Montáž pak bude obtížná a nebezpečná.
- Počas montáže musia byť deti a domáce zvieratá mimo pracoviska, kým nebude zostava úplne zmontovaná. To pomôže zabrániť rozptýleniu a akýmkoľvek nehodám, ktoré sa môžu vyskytnúť.
- Håll barn och husdjur borta från arbetsplatsen under byggandet, och tills byggnaden är färdigmonterad. Detta kommer hjälpa till att undvika distraktioner och eventuella olyckshändelser.
- V průběhu montáže zamezte v přístupu na pracoviště dětem a domácím mazlíčkům, dokud nebude stavba zcela dokončena. To pomůže vyhnout se odvrácení pozornosti a možným nehodám.
- NIKDY nesústreďujte svoju váhu na podlahu zostavy.
- Ha ALDRIG hela din vikt på byggnadens tak.
- NIKDY nešlapte na strechu stavby.
- Pred montážou akýchkoľvek častí by mala byť vaša základňa skonštruovaná a kotevný systém by mal byť pripravený na použitie.
Zostava MUSÍ byť ukotvená, aby nedošlo k poškodeniu vetrom.
- Innan du monterar några delar ska din bas vara byggd och ett förankringssystem redo att användas.
Din byggnad MÅSTE förankras för att förhindra vindskador.
- Před montáží jakýchkoliv dílů musejí být nejprve vybudovány základy a musí být připraven k použití kotevní systém.
Stavba MUSÍ být ukotvena, aby ji nepoškodil vítr.

ZHROMAŽDENIE / MONTERING / MONTÁŽ /

- Najlepšie miesto je rovný terén s dobrou kanalizáciou.
- Den bästa platsen är ett jämnt område med bra dränering.
- Nejlepší umístění je rovná plocha s dobrým odtokem vody.
- Nechajte dostatok priestoru mimo zostavy, aby ste mohli upevniť skrutky panela z vonkajšej strany.
- Ha tillräckligt med utrymme utanför byggnaden för att kunna fästa panelskruvarna från utsidan.
- Okolo stavby ponechte dostatek místa k namontování šroubů panelů zvenčí.
- **Využite tímovú prácu:** Na montáž zostavy sú potrební dvaja alebo viacerí ľudia.
- **Använd Teamwork:** Två eller flera personer krävs för att montera din byggnad.
- **Pracujte v týmu:** K montáži stavby je zapotřebí dvou a více lidí.

STAROSTLIVOSŤ A ÚDRŽBA / SKÖTSEL & UNDERHÅLL / PÉČE A ÚDRŽBA

- Na čistenie zostavy NEPOUŽÍVAJTE umývanie pod tlakom.
- Använd INTE högtryckstvätt för att rengöra din bod.
- K čištění přístřešku nepoužívejte tlakové čištění.
- Horľavé a žieravé látky sa musia skladovať vo vzduchotesných nádobách určených na skladovanie chemických a/alebo horľavých látok. Žieravé chemikálie, ako sú hnojivá, pesticídy a herbicídy, musia byť ihneď odstránené z vnútorného a vonkajšieho povrchu. Na koróziu spôsobenú chemickým poškodením sa nevzťahuje záruka.
- Brännbara och frätande ämnen måste förvaras i lufttäta behållare avsedda för kemisk och/eller brännbar förvaring. Frätande kemikalier som gödningsmedel, bekämpningsmedel och ogräsmedel bör omedelbart rengöras från inre och yttre ytor. Rost som orsakats av kemisk skada omfattas inte av garantin.
- Hořlaviny a korozivní látky je nutno skladovat ve vzduchotěsných nádobách, které jsou zkonstruovány pro uskladnění chemikálií a/nebo hořavin. Vnitřní i vnější povrchy je od korozivních chemikálií, jako jsou hnojiva, pesticidy a herbicidy, nutno okamžitě očistit. Na korozi způsobenou chemickým poškozením se nevztahuje záruka.

Preventívne opatrenia v rámci ochrany pred koróziou / Rostskyddsåtgärder / Protikorozní opatření

- Dbajte na to, aby ste nepoškriabali povrchovú úpravu vo vnútri a vonku.
- Undvik repa eller göra hack i beläggningsytan på in- och utsida.
- Dbejte na to, aby nedošlo k poškrábání povrchové úpravy, zevnitř ani zvenku.
- Udržujte strechu, obvod a dvere bez nečistôt.
- Håll tak, golvområde och dörr fri från skräp.
- Dbejte na to, aby střecha, prostor kolem základů a dveře byly udržovány v čistotě.
- Čo najskôr sa postarajte o všetky škrabance alebo škvrnky a všetky oblasti s viditeľnou hrdzou.
- Fräscha upp repor och jack och andra områden från synlig rost snarast möjligt.
- Škrábance nebo rýhy a veškeré plochy, na nichž se vyskytne viditelná koroze co nejdříve ošetřete.

Železiarske diely...

SL-06GY

Montážne č.	Číslo dielu	Popis dielu	množstvo	✓
1	65103	Šesťhranná matka (#8-32)	34	
2	65923	Malá skrutka (#8-32 x 3/8) (10 mm)	22	
3	65004	Malá skrutka (#8AB x 5/16) (8 mm)	135	
4	66783	Skrutka s plochou hlavou a maticou (#8-32 X 1/2) (13 mm)	12	
5	66692	Závitorezná skrutka (#10ABx1) (25 mm)	1	
6	66609	Pánt	2	
7	66183L	Ľavý kryt oplechovania strechy	2	
8	66183R	Pravý kryt oplechovania strechy	2	
9	67236	Lepiace podložky (2 na fóliu/plech)	1	
10	66646	Plechová podložka/tesnenie	4	
11	30000	Uzamykacia pravá kľučka	1	

Pohľad zo zadnej strany

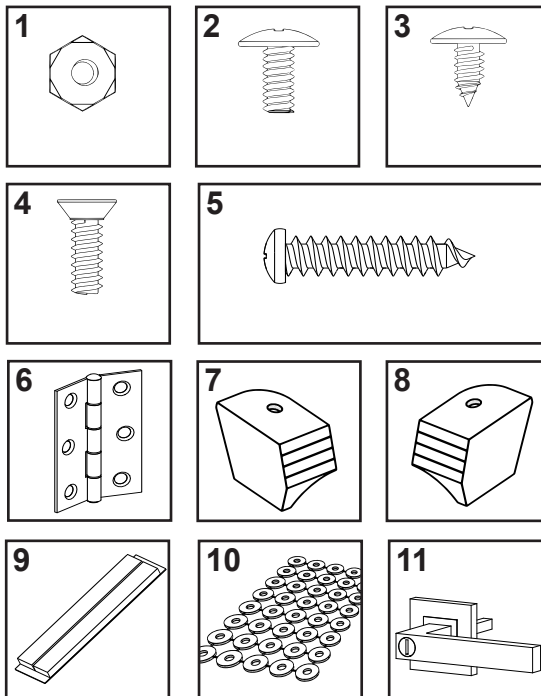

Upevňovacie prvky používané v každom kroku sú zobrazené skutočnou veľkosťou v hornej časti každej stránky. Ak si nie ste istí, ktorý upevňovací prvok použiť, pridržte si ho k obrázku a použite ten, ktorý sa zhoduje.

Reservdelsslita...

SW-06GY

Nyckel Nr.	Artikel Nr.	Artikel beskrivning	Antal	✓ Lista
1	65103	Sexkantsmutter (#8-32)	34	
2	65923	Liten Bult (#8-32 x 3/8) (10 mm)	22	
3	65004	Liten Skruv (#8AB x 5/16) (8 mm)	135	
4	66783	Platthuvad Bult (#8-32 X 1/2) (13 mm)	12	
5	66692	Plåtskruv (#10ABx1) (25 mm)	1	
6	66609	Gångjärn	2	
7	66183L	Vänster Taklistplåt	2	
8	66183R	Höger Taklistplåt	2	
9	67236	Självhäftande pads (2 per ark)	1	
10	66646	Bricka	4	
11	30000	Låsningshandtag Höger	1	

Valda slutvisningar med Nyckel Nr.

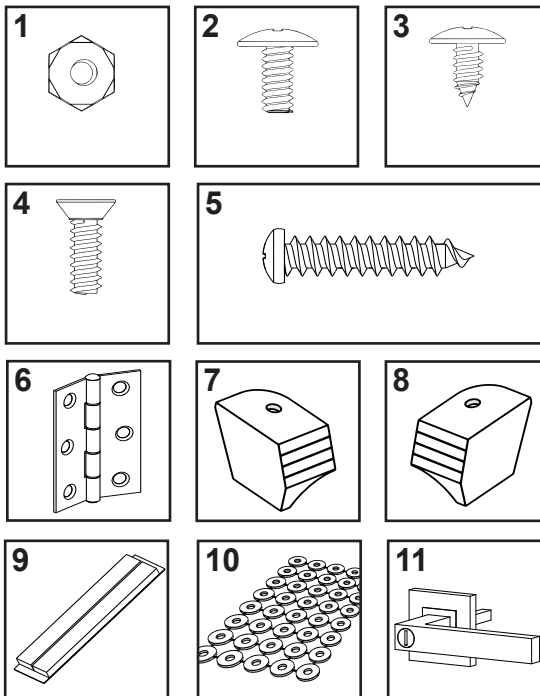

Fästanordningen som används i varje steg, visas i sin riktiga storlek längst upp på varje sida. Om du är osäker på vilken fästanordning som ska användas, håll den intill bilden och använd den som matchar.

SEZNAM SPOJOVACÍCH DÍLŮ A KOVÁNÍ...





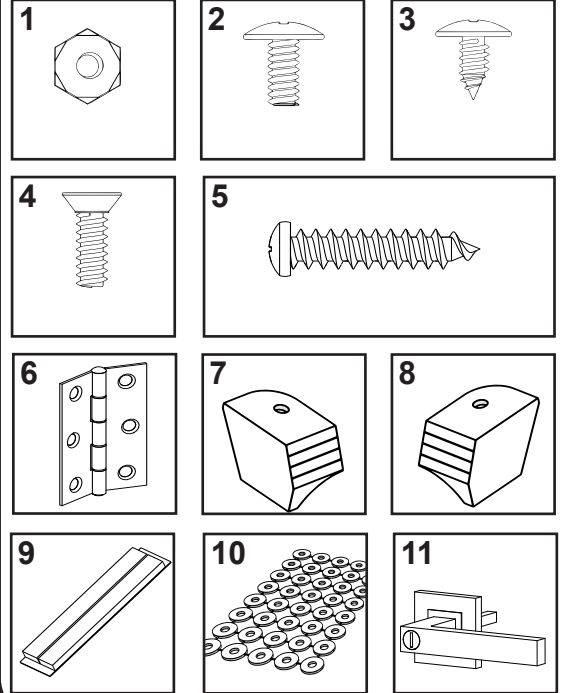



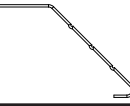

Č. ob- rázku	součásti	Popis součásti	Poč.	✓ Sezn.
1	65103	Šestihranná matice (#8-32)	34	
2	65923	Malý šroub (#8-32 x 3/8) (10 mm)	22	
3	65004	Malý vrut (#8AB x 5/16) (8 mm)	135	
4	66783	Šroub s plochou hlavou (#8-32 X 1/2) (13 mm)	12	
5	66692	Samořezný šroub (#10ABx1) (25 mm)	1	
6	66609	Závěs	2	
7	66183L	Krytka levé lišty střechy	2	
8	66183R	Krytka pravé lišty střechy	2	
9	67236	Lepicí podložky (2 na listu)	1	
10	66646	Potah podložky	4	
11	30000	Uzamykací pravá rukojeť	1	

Zobrazení hardwaru podle klíče č.

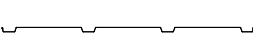
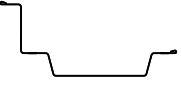



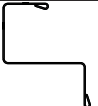
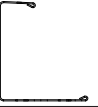



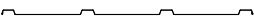

Spojovací prostředky použité v jednotlivých krocích jsou zobrazeny ve skutečné velikosti v horní části každé stránky. Pokud si nejste jisti, jaký spojovací prostředek použít, přidržeť jej u obrázku a použijte ten, který odpovídá.

ZOZNAM DIELOV / RESERVELISTA / SEZNAM SOUČÁSTÍ

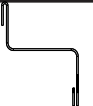
Mont- ážne č. Nyckel Nr. Č. obrázku	Číslo dielu Artikel Nr. Č. součásti	Popis dielu Artikel beskrivning Popis součásti	množ- stvo Antal Poč.	Pohľad zo zadnej strany Valda slutvisningar Vybrané boční pohledy
1	11265	Predný/Zadný podlahový rám / Främre – och bakre golvram / Sestava předního/zadního podlahového rámu	2	
2	11243	Bočný rám podlahy / Sidogolvram / Boční podlahový rám	2	
3	11276	Rampa / Ramp / Rampa	1	
4	11244	Zadný rohový panel / Bakre Hörnpanel / Hrana rohový panel	2	
5	11266	Predný rohový panel / Främre Hörnpanel / Přední rohový panel	2	
6	6521	Stenový (obkladový) panel / Väggspanel / Panel stěny	2	
7	11246	Pravý stĺpik zárubne / Höger dörrkarm / Pravá zárubeň dveří	1	
8	80179	Ľavý stĺpik zárubne / Vänster dörrkarm / Levá zárubeň dveří	1	
9	11275	Zadný stenový kanál / Bakre väggkanal / Kanál zadní stěny	1	
10	11262	Bočný stenový kanál / Sidoväggskanal / Kanál boční stěny	2	
11	11271	L-profil zadnej steny / Bakre väggvinkel / Hrana zadní stěny	1	
12	11267	Preklad / Överstykke / Překlad	1	
13	11270	Predná priečka / Fram Huvud / Přední příčník	1	
14	11268	Pravý štít / Höger gavel / Pravý štít	1	
15	80185	Ľavý štít / Vänster gavel / Levý štít	1	

ZOZNAM DIELOV / RESERVDELSLISTA / SEZNAM SOUČÁSTÍ

Mont- ážne č. Nyckel Nr. Č. obrázku	Číslo dielu Artikel Nr. Č. součásti	Popis dielu Artikel beskrivning Popis součásti	množ- stvo Antal Poč.	Pohľad zo zadnej strany Valda slutvisningar Vybrané boční pohledy
16	11272	Strešný nosník / Takbalk / Střešní nosník	1	
17	11251	Pravý strešný panel / Höger takpanel / Pravý střešní panel	1	
18	80181	Ľavý strešný panel / Vänster Takpanel / Levý střešní panel	1	
19	11273	Oplechovanie strechy / Taklist / Lišta střechy	2	
20	11274	Dvere / Dörr / Dveře	1	
21	10718	Horizontálna lišta dvier / Horisontellt Dörrstöd / Horizontální rozpěra dveří	2	
22	10719	Ťahadlo kľučky na dvere / Dörrhandtagsstöd / Rozpěra rukojeti dveří	1	
23	10720	Diagonálna lišta dvier / Diagonalt Dörrstöd / Diagonální rozpěra dveří	4	
24	69836	Okrajová lišta (purpurová resp. červená) / Kantlist (lila) / Okrajová lišta (Fialová)	2	

ZOSTAVENIE PODĽA MONTÁŽNEHO ČÍSLA DIELU / SPRÄNGSKISS / SESTAVA PODLE Č. OBRÄZKU

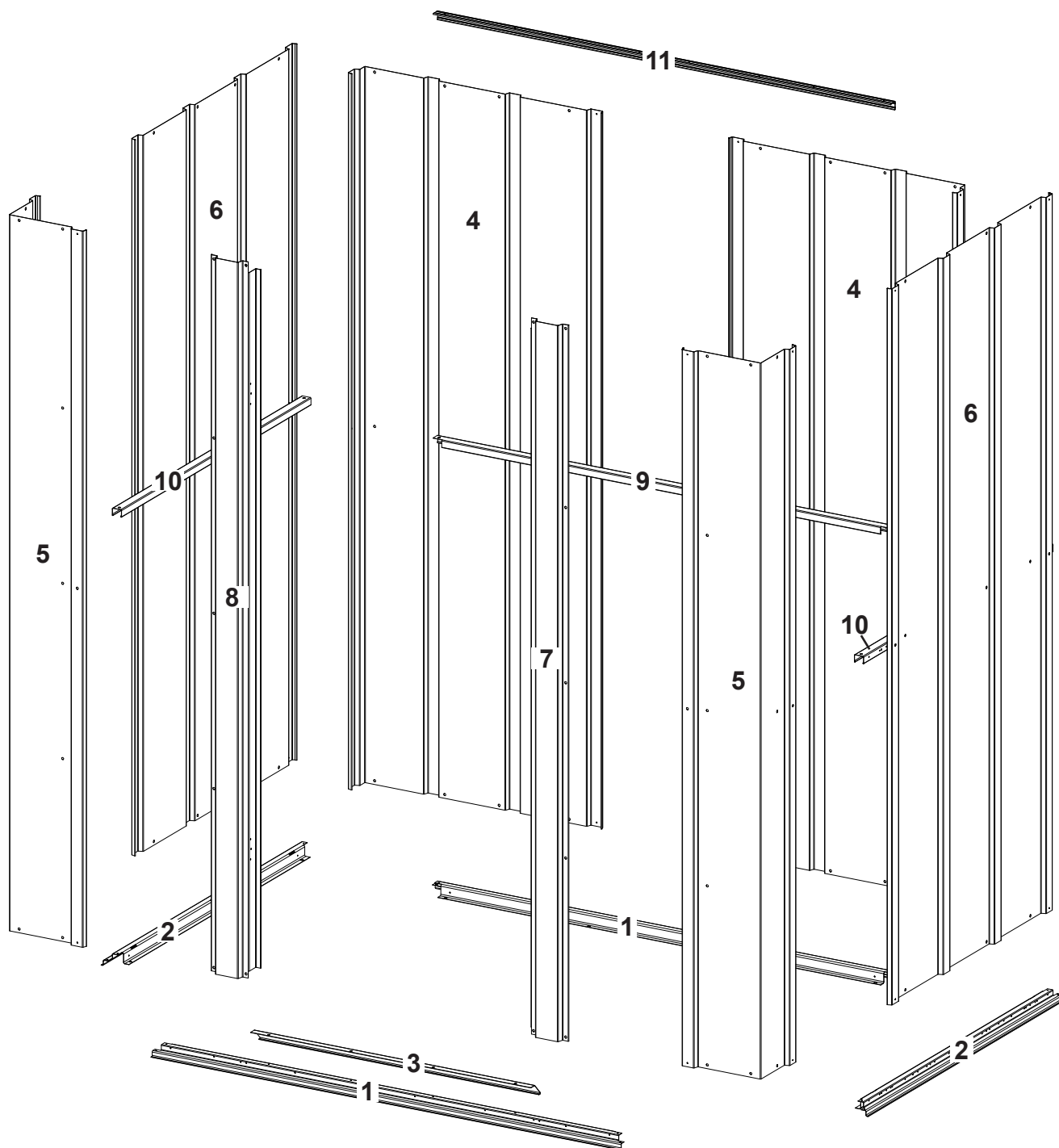

ZOSTAVENIE PODĽA MONTÁŽNEHO ČÍSLA DIELU / SPRÄNGSKISS / SESTAVA PODLE Č. OBRÄZKU

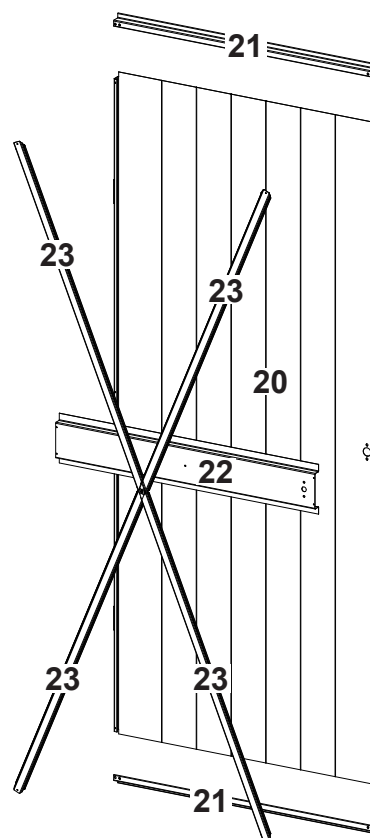
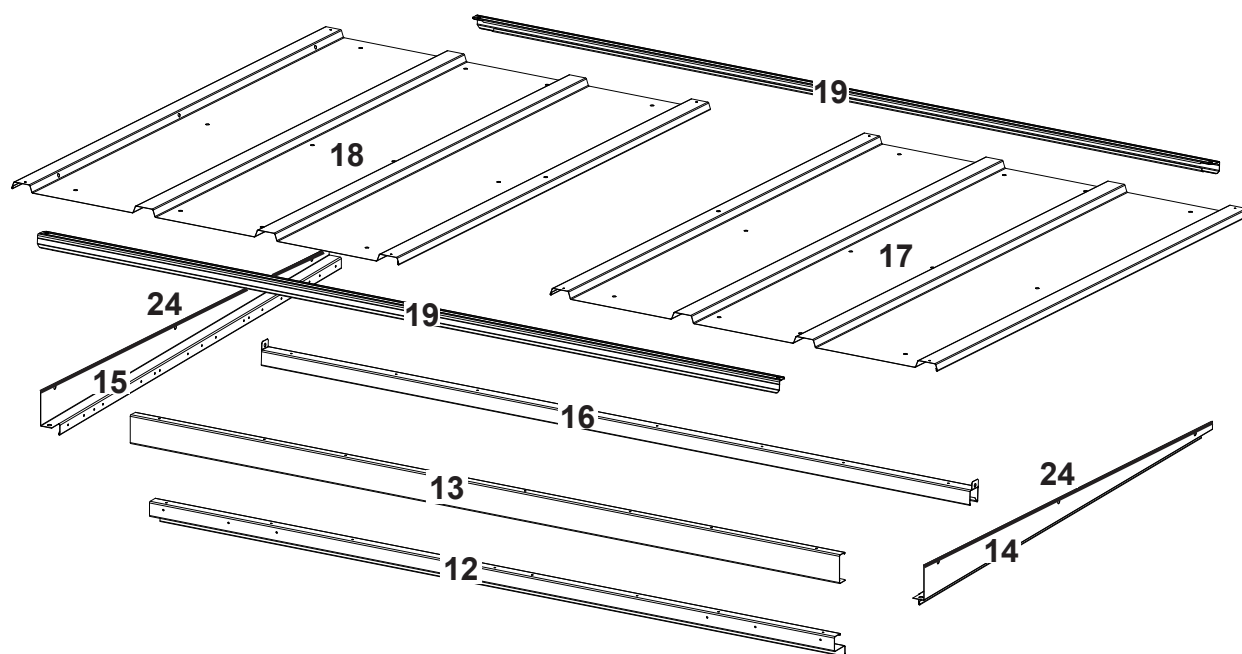

Základňa...

MOŽNOSŤ 1: PRIAMO NA ZEM

Zmontovaný box umiestnite priamo na zem (trávu, drť, piesok, ...)

MOŽNOSŤ 2: DREVENÁ DOSKA

Ak sa rozhodnete pre vytvorenie vlastnej podlahy, používajte iba vhodný materiál.

Odporúčame:

- 2x4 drevená dosky (38 mm x 89 mm)
- preglejku pre vonkajšie použitie 5/8" (15,5 mm) 4 x 8 (1220 mm x 2440 mm)
- 10 & 4 galvanizované klinec
- prípadne betónové kvádre

Poznámka: Tlakovo ošetrené drevo nesmie byť použité tam, kde príde do kontaktu s boxom Arrow. Tlakovo ošetrené drevo by mohlo zrýchliť proces korózie. **Ak tlakom ošetrené drevo príde do kontaktu s boxom, vaša záruka bude obmedzená.**

Základňa by mala byť plochá (bez vydutia, vyvýšenin atď.). Potrebný materiál si môžete kúpiť v miestnom obchode s drevom.

Pri vytváraní podkladu dodržujte nasledujúce pokyny (pozrite si aj obrázok).

Vytvorte rámik (pomocou 10 galvanizovaných klinecov) z dielov o rozmeroch 16"/24" (40,6cm/61cm). Tým vznikne vnútorný rámček (pozri obrázok). Pripevnite preglejku (pomocou 4 galvanizovaných klinecov).

MOŽNOSŤ 3: BETÓNOVÁ DOSKA

Doska by mala byť silná minimálne 4" (10,2 cm). Musí byť rovná, len tak môže byť pre rám vytvorená dobrá základňa.

Odporúčame:

- 1 x 4 ks (19 mm x 89 mm) dosiek (odstráni sa ihneď je betón suchý)
- betón
- plastovú plachtu 6 dielcov (1 dielec = 0,0254 mm)
- Na prípravu kvalitného betónu odporúčame použiť zmes 1 dielu cementu + 3 diely hrubozrnného piesku + 2 1/2 diely jemného piesku

Príprava staveniska / vytvorenie podkladu

1. V podkladu je potrebné vykopať štvorcový otvor hlboký 6" (15,2 cm) (odstráňte trávu).
2. Otvor vyplňte do výšky 4" (10,2 cm) štrkopieskom a vrstvu ušľapejte.
3. Štrkopieskovú vrstvu zakryte plastovou plachtou.
4. Vytvorte drevený rám zo štyroch dosiek 1x4 (19 mm x 89 mm).
5. Otvor a rám vylejte betónom a vytvorte betónovú vrstvu s hrúbkou 4" (10,2 cm). Skontrolujte, či je povrch dostatočne rovný.

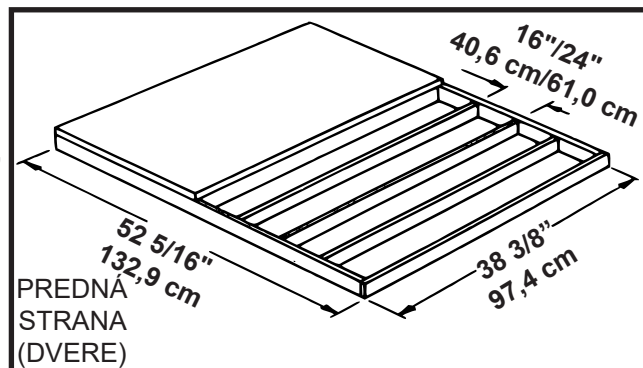

Upozornenie: základ/doska sa roztiahne o 9/16" (1,4cm) za podlahový rám, a to na všetkých štyroch stranách. Utesnite ju preto drevom a térom (nie je súčasťou dodávky) alebo vylejte betónovú vrstvu menšiu o 9/16" (1,4cm).

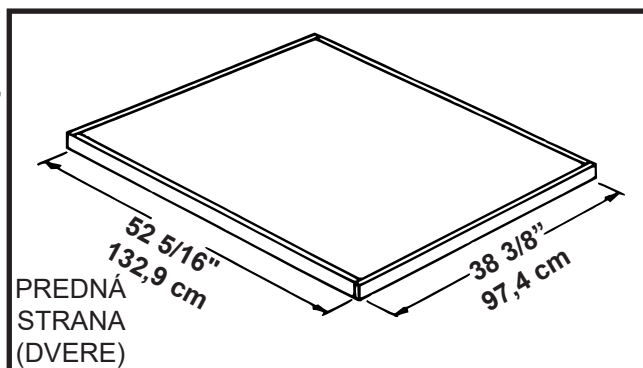

Poznámka: rozmery betónovej dosky bez drevených dosiek

KONSTRUERA EN BAS

ALTERNATIV 1: Direkt på marken (jord)

Montera din byggnad direkt på plan mark (gräs, jord, sten, sand etc.).

ALTERNATIV 2: Träplattform

Om du kommer att bygga ditt eget fundament ska du vara säker på att välja lämpliga material.

Dessa är de rekommenderade byggnadsmaterialen för fundamentet:

- 38 mm x 89 mm (2 x 4's) Tryckbehandlat virke
- 15,5 mm (5/8") 1220 mm x 2440 mm (4 x 8) Plywood för utomhusbruk

OBS: Tryckbehandlat virke får inte användas där det kommer i kontakt med förrådsbyggnaden. Egenskaperna hos tryckbehandlat virke leder till accelererad korrosion.

Om tryckbehandlat virke kommer i kontakt med din förrådsbyggnad så upphävs garantin.

- 10 & 4 penny (76,2 mm och 38,1 mm) galvaniserade spikar
- betongblock (alternativ)

Plattformen bör vara vågrät och flat (utan utbuktningar, räfflor etc.) för att ge byggnaden gott stöd. De nödvändiga materialen kan skaffas från en lokal brädgård.

När du bygger fundamentet ska du följa instruktionerna och diagrammet. Bygg ramen (med 10 penny galvaniserade spikar) Mät 40,6 cm/61,0 cm (6"/24") sektioner för att bygga innerramen (se diagrammet) Spika fast plywoodramen (med 4 penny galvaniserade spikar)

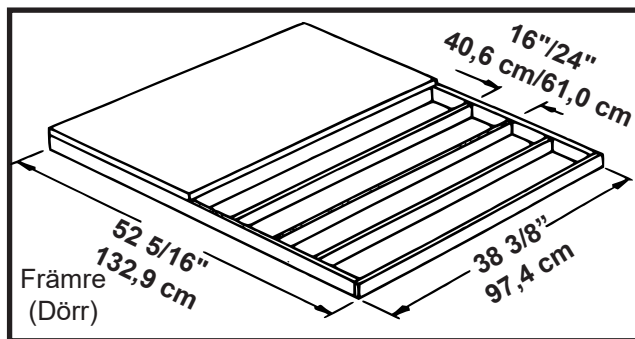

Obs! Plattformen/plattan sträcker sig 1,4 cm (9/16") utanför träramen på alla fyra sidor. Försegla detta 1,4 cm (9/16") trämaterial med takcement (medföljer ej), snedslipa denna 1,4 cm (9/16") betong när du häller, för god vattendränning.

ALTERNATIV 3: Betongplatta

Plattan bör vara minst 10,2 cm (4") tjock. Den måste vara vågrät och flat för att ge ramen gott stöd.

Följande material rekommenderas för fundamentet.

- 19 mm x 89 mm (1 x 4's) (avlägsnas efter det betongen hårdnat)
- Betong Hölje av 6 mil plast
- Vi rekommenderar betong av tillräcklig styrka i följande blandningsförhållande:
1 del cement 3 delar grus av ärtstorlek 2 1/2 del ren sand

Preparera platsen/bygg ett fundament

1. Gräv en fyrkant 15,2 cm (6") djupt in i marken (avlägsna gräs).
2. Fyll upp till 10,2 cm (4") i fyrkanten med grus och stampa ordentligt.
3. Täck gruset med ett hölje av 6 mil plast.
4. Bygg en träram med fyra virkesplankor 19 mm x 89 mm (1x4).
5. Häll i betongen för att fylla hålet och ramen vilket resulterar i totalt 10,2 cm (4") tjock betong. Säkerställa att ytan är plan.

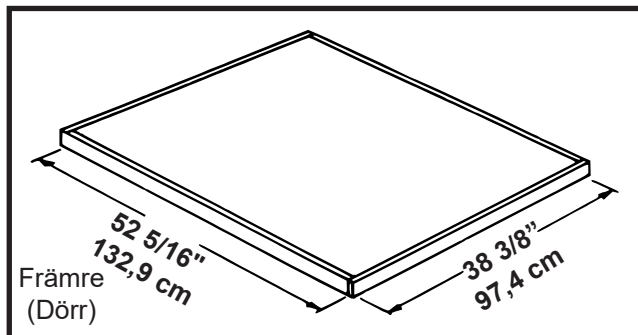

Obs! Den färdiga plattans mått efter det virket avlägsnats.

PŘÍPRAVA ZÁKLADNY...

CZ-13GY

MOŽNOST 1: Přímo na zemi

Přístřešek sestavte přímo na rovné zemi (zatravněná plocha, holá zemina, kamenné podloží, písek atd.)

MOŽNOST 2: Dřevěná podsada

Pokud se rozhodnete postavit svou vlastní základnu, věnujte pozornost výběru vhodných materiálů.

Pro základnu doporučujeme tyto materiály:

- 51 mm x 101 mm (2" x 4") chemicky ošetřené hranoly
- 15,9 mm (5/8") 101 mm x 203 mm (4" x 8") překližka pro venkovní prostředí
- Pozinkované hřebíky 76,2 mm a 38,1 mm (10D a 4D)
- Betonové podstavce (volitelné)

POZNÁMKA: Chemicky ošetřené dřevo se nesmí používat na místech, kde by bylo v kontaktu s přístřeškem. Vlastnosti chemicky ošetřeného dřeva způsobují zrychlení koroze. Pokud bude chemicky ošetřené dřevo v kontaktu s vaším přístřeškem, záruka pozbude platnosti.

Podsada musí být vodorovná a plochá (bez nerovností, výčnělků apod.), aby přístřešku poskytovala odpovídající podporu. Požadované materiály zakoupíte v místním obchodu se stavebním materiálem.

Při sestavení základny postupujte podle pokynů a nákresu.

Sestavte rám (použijte pozinkované hřebíky 76,2 mm [10D])

Odměřte 40,6 cm/16,0 cm (16"/24") části k sestavení vnitřního rámu (viz nákres)

Připevněte překližku k rámu (použijte pozinkované hřebíky 38,1 mm [4D])

MOŽNOST 3: Betonová deska

Deska musí být alespoň 10,2 cm (4") silná. Musí být vodorovná a plochá, aby přístřešku poskytovala odpovídající podporu.

Pro základnu doporučujeme níže uvedené materiály.

- Hranoly 25,4 mm x 101,6 mm (1" x 4") (odstraní se, až beton zatvrdne)
- Beton
- Plastová fólie o tloušťce 6 mil
- Pro beton o dostatečné pevnosti doporučujeme použít tuto směs:

1 díl cementu • 3 díly štěrčku • 2 1/2 díly čistého písku

Příprava místa / sestavení základny

1. Vykopejte čtvercovou díru do hloubky 15,2 cm (6") (odstraňte drn).
2. Díru do hloubky 10,2 cm (4") vyplňte štěrčkem a pevně udusejte.
3. Pokryjte štěrk plastovou fólií o tloušťce 6 mil.
4. Sestavte dřevěný rám ze čtyř prken velikosti 25,4 mm x 101,6 mm (1"x4").
5. Zalijte díru a rám betonem; získáte beton o tloušťce 10,2 cm (4"). Povrch musí být vodorovný.

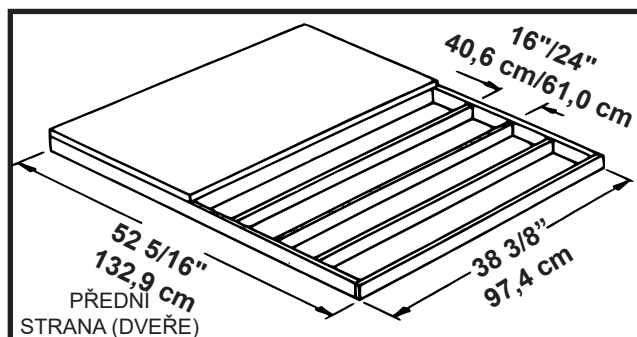

Poznámka: Podsada/deska bude rám podlahy na všech čtyřech stranách přesahovat o 1,4 cm (9/16"). Těchto 1,4 cm (9/16") dřeva zatmelte střešním tmelem (není součástí dodávky) nebo těchto 1,4 cm (9/16") betonu při zalití zaoblete, aby dobře odváděl vodu.

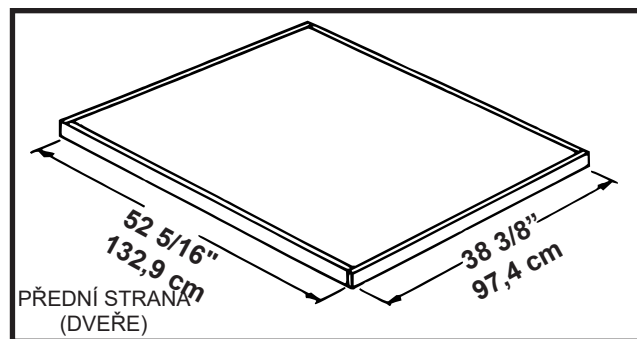

Poznámka: Rozměry dokončené desky, bednění odstraněno.

Krok 1 / Steg 1 / Krok 1

Potrebné diely:

Vad du behöver för denna sida:

K postupu na této stránce je potřeba:

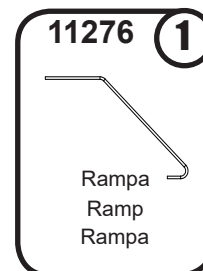
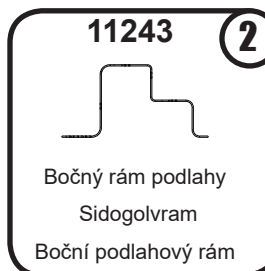

POZNÁMKA

Zatiaľ ešte NEutáhajte svoje podlahové rámy na vašu základňu. Vašu stavbu utiahnete potom, čo bude postavená.

NOTERING

Fäst EJ golvrämarna till din grund ännu. Du kommer att förankra din byggnad efter att den är uppbyggd.

POZNÁMKA

V tuto chvíli NEPŘIPOJUJTE podlahové rámy na základnu. Stavbu ukotvíte poté, co bude postavena.

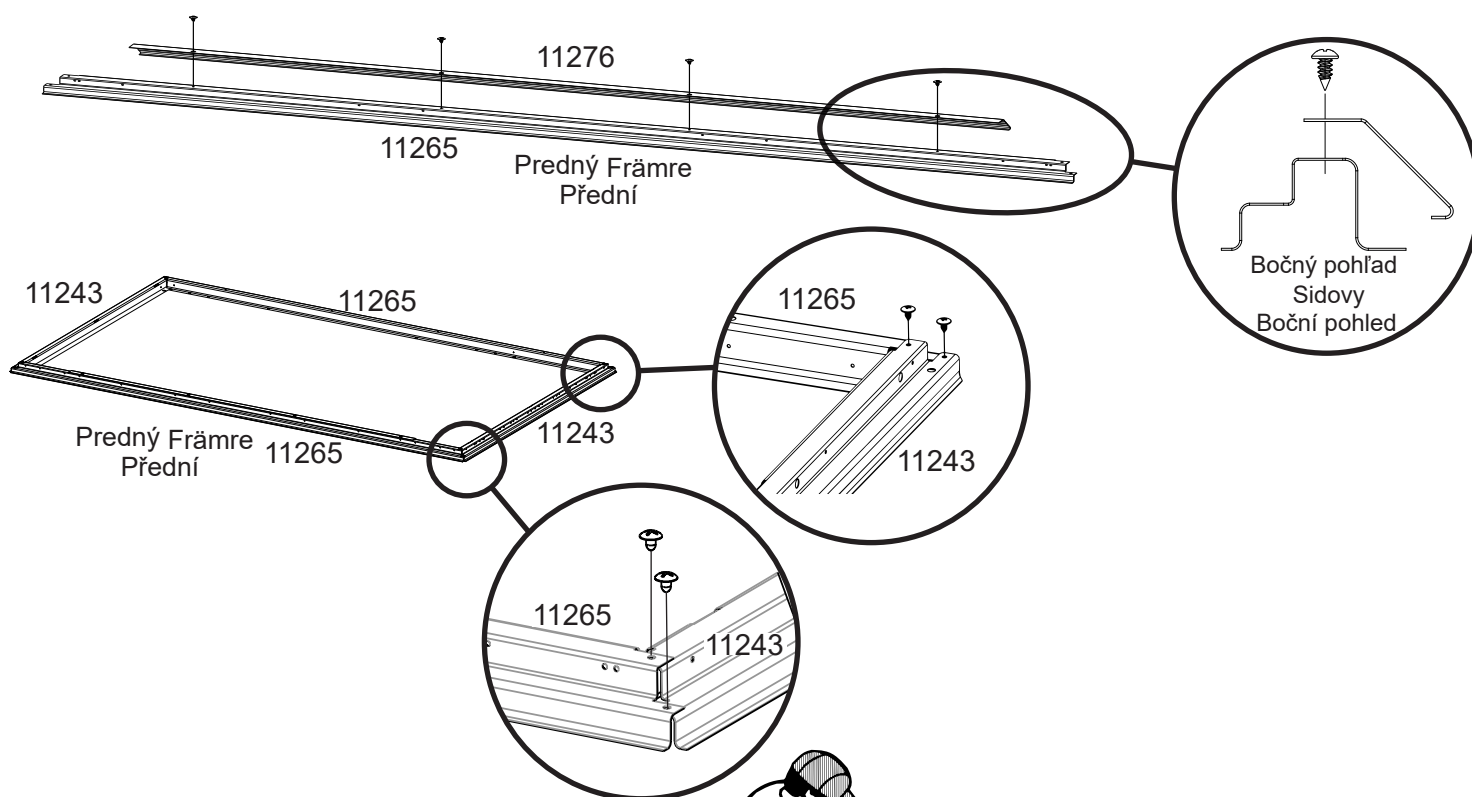

Rám je pravouhlý, ak sú diagonálne merania rovnaké.
När de diagonala måtten är lika långa, är ramen jämn.
Pokud jsou diagonální rozměry stejné, je rám čtvercový.

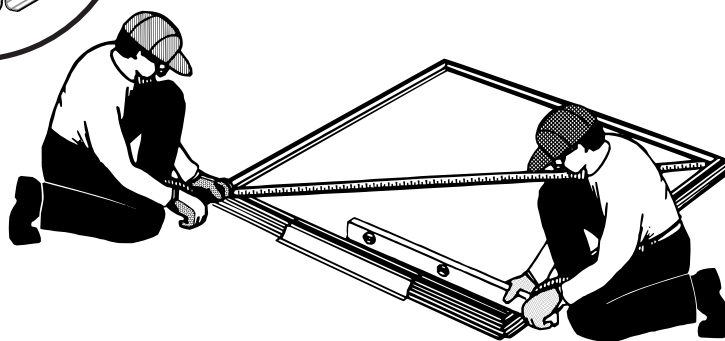

Podlahový rám musí byť pravouhlý a ZÁROVEŇ vodorovne vyrovnaný, pretože sa otvory neprekryjú.

Golvrämen skall BÅDE vara plan OCH jämn, annars kommer hålen inte att radas upp ordentligt.

Podlahové rámy musejí být JAK čtvercové, TAK zarovnané, jinak otvory nebudou řádně seřazeny.

Krok 2 / Steg 2 / Krok 2

Rozloženie panelov / Panellayout / Rozvržení panelu

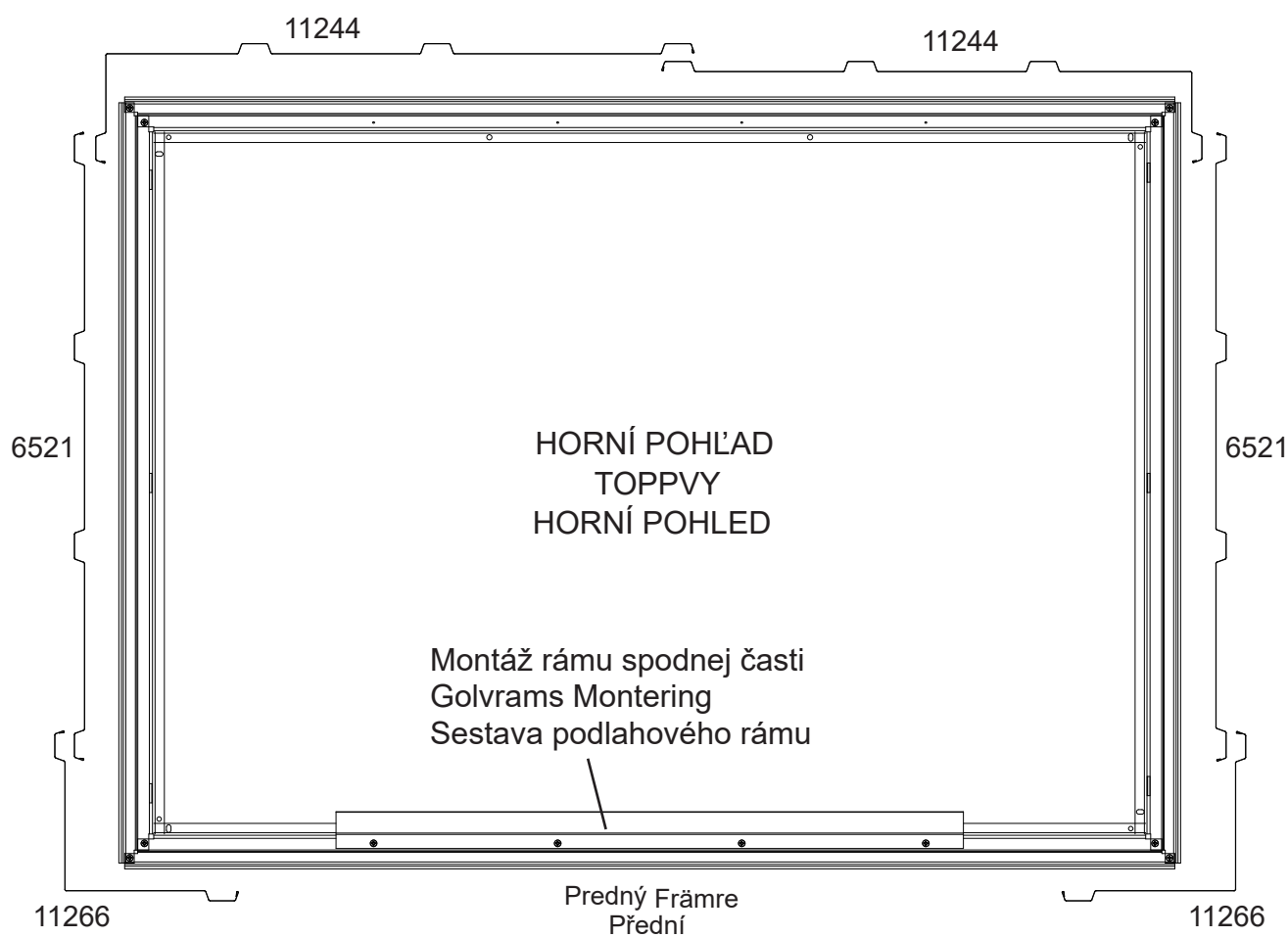

Krok 2 / Steg 2 / Krok 2

Potrebné diely:

Vad du behöver för denna sida:

K postupu na této stránce je potřeba:

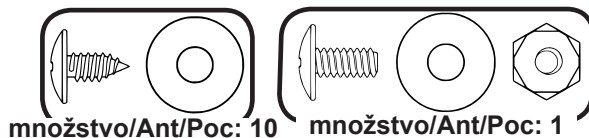

11244

1

Zadný rohový panel
Bakre Hörpanel
Hrana rohový panel

6521

1

Stenový (obkladový)
panel
Vägghpanel
Panel stěny

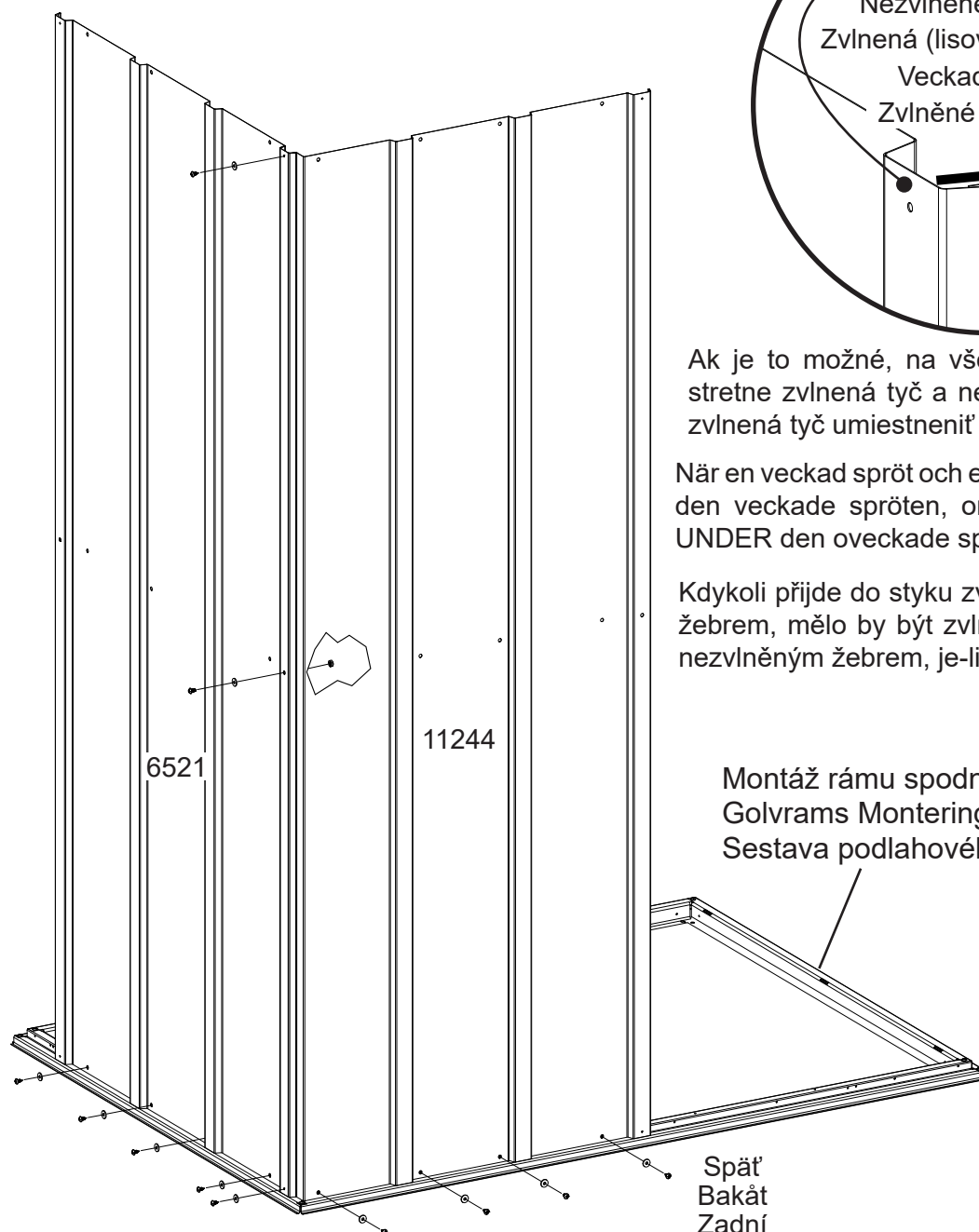

Nezvlněná (nelisovaná) tyč
Oveckad spröt
Nezvlněné žebro
Zvlněná (lisovaná) tyč
Veckad spröt
Zvlněné žebro

Ak je to možné, na všetkých miestach, kde sa stretne zvlněná tyč a nezvlněná tyč, by sa mala zvlněná tyč umiestniť POD nezvlněnú tyč.

När en veckad spröt och en oveckad spröt möts, skall den veckade spröten, om det är möjligt, placeras UNDER den oveckade spröten.

Kdykoli přijde do styku zvlněné žebro s nezvlněným žebrem, mělo by být zvlněné žebro umístěno POD nezvlněným žebrem, je-li to možné.

Montáž rámu spodnej časti
Golvrans Montering
Sestava podlahového rámu

Spät
Bakát
Zadní

Krok 2 / Steg 2 / Krok 2

Potrebné diely:

Vad du behöver för denna sida:

K postupu na této stránce je potřeba:

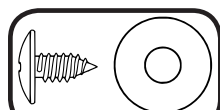

množstvo/Ant/Poc: 12

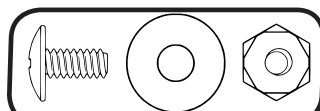

množstvo/Ant/Poc: 2

11244

1

Zadný rohový panel
Bakre Hörmpanel
Hrana rohový panel

6521

1

Stenový (obkladový)
panel
Väggspanel
Panel stěny

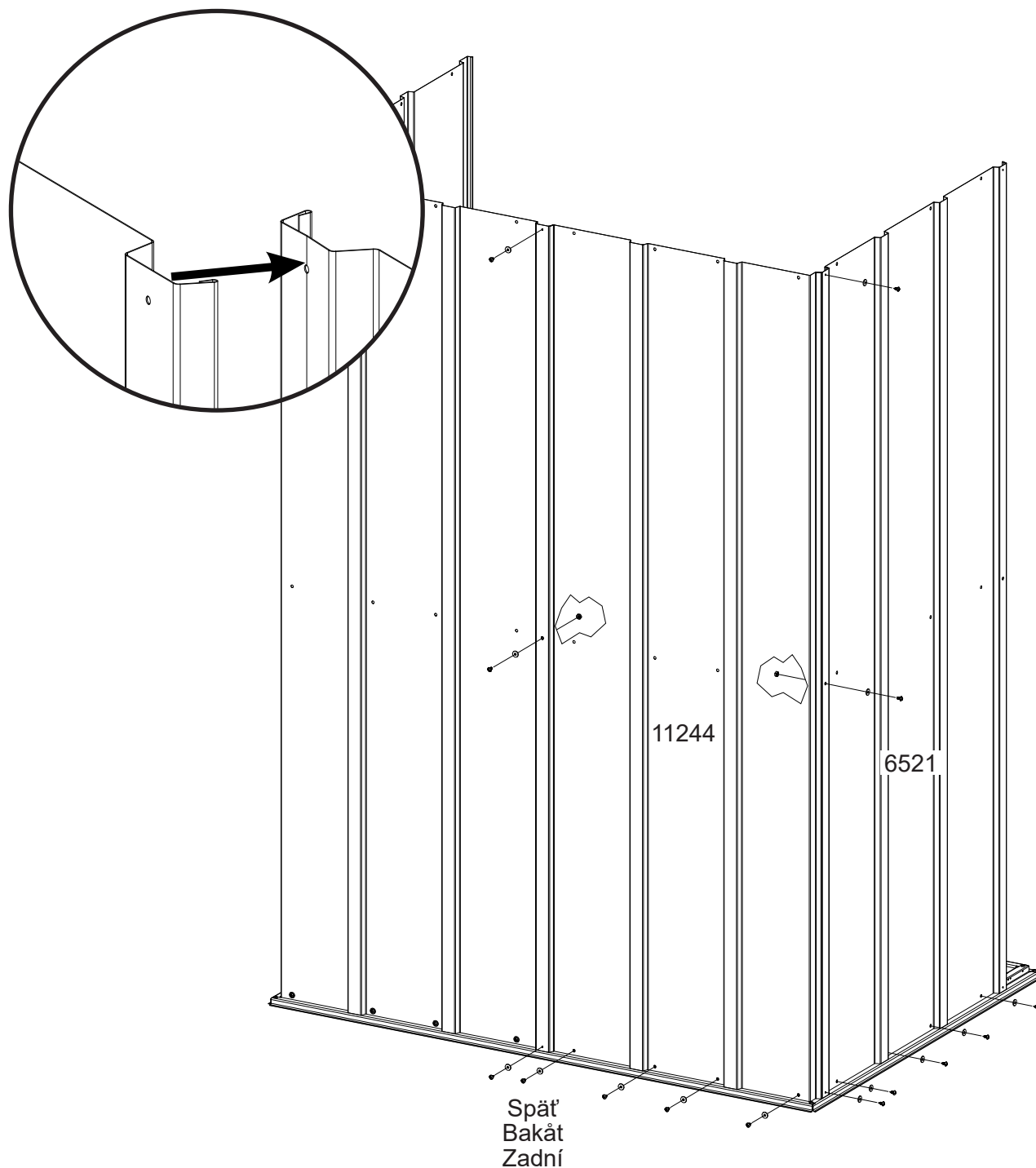

Krok 2 / Steg 2 / Krok 2

Potrebné diely:

Vad du behöver för denna sida:

K postupu na této stránce je potřeba:

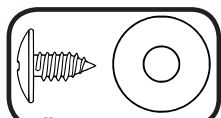

množstvo/Ant/Poc: 8



množstvo/Ant/Poc: 2

11266

2

Přední rohový panel

Främre Hörnpanel

Пřední rohový panel

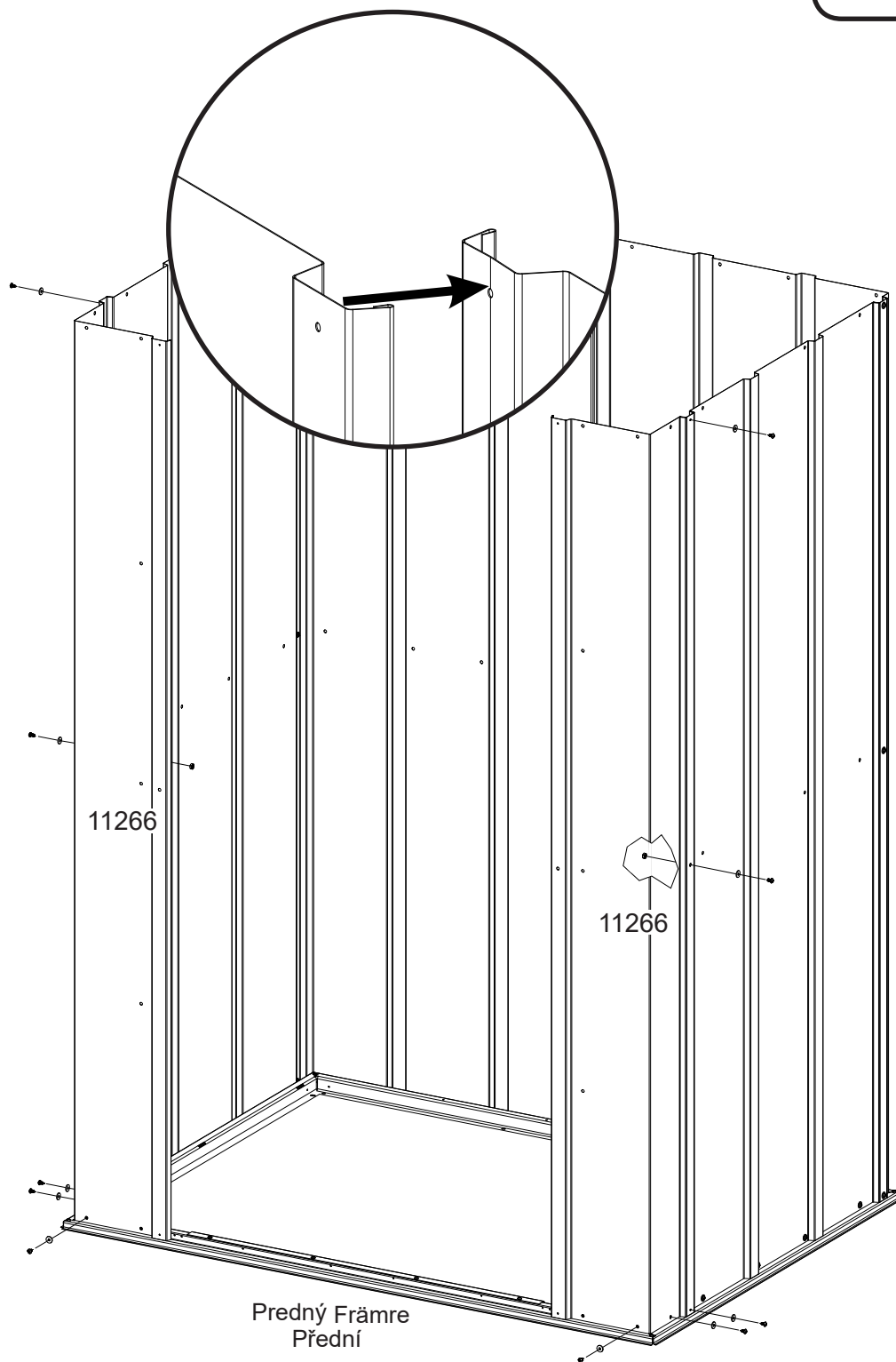

Krok 2 / Steg 2 / Krok 2

Potrebné diely:

Vad du behöver för denna sida:

K postupu na této stránce je potřeba:

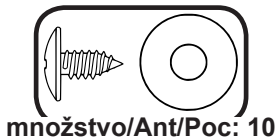

80179 **1**

L'avy stípk zárubne
Vänster dörrkarm
Levá zárubeň dveří

11246 **1**

Pravý stípk zárubne
Höger dörrkarm
Pravá zárubeň dveří

11267 **1**

Preklad
Överstycke
Překlad

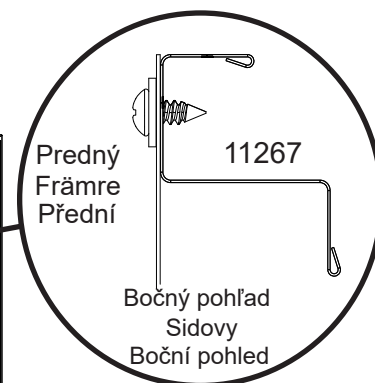
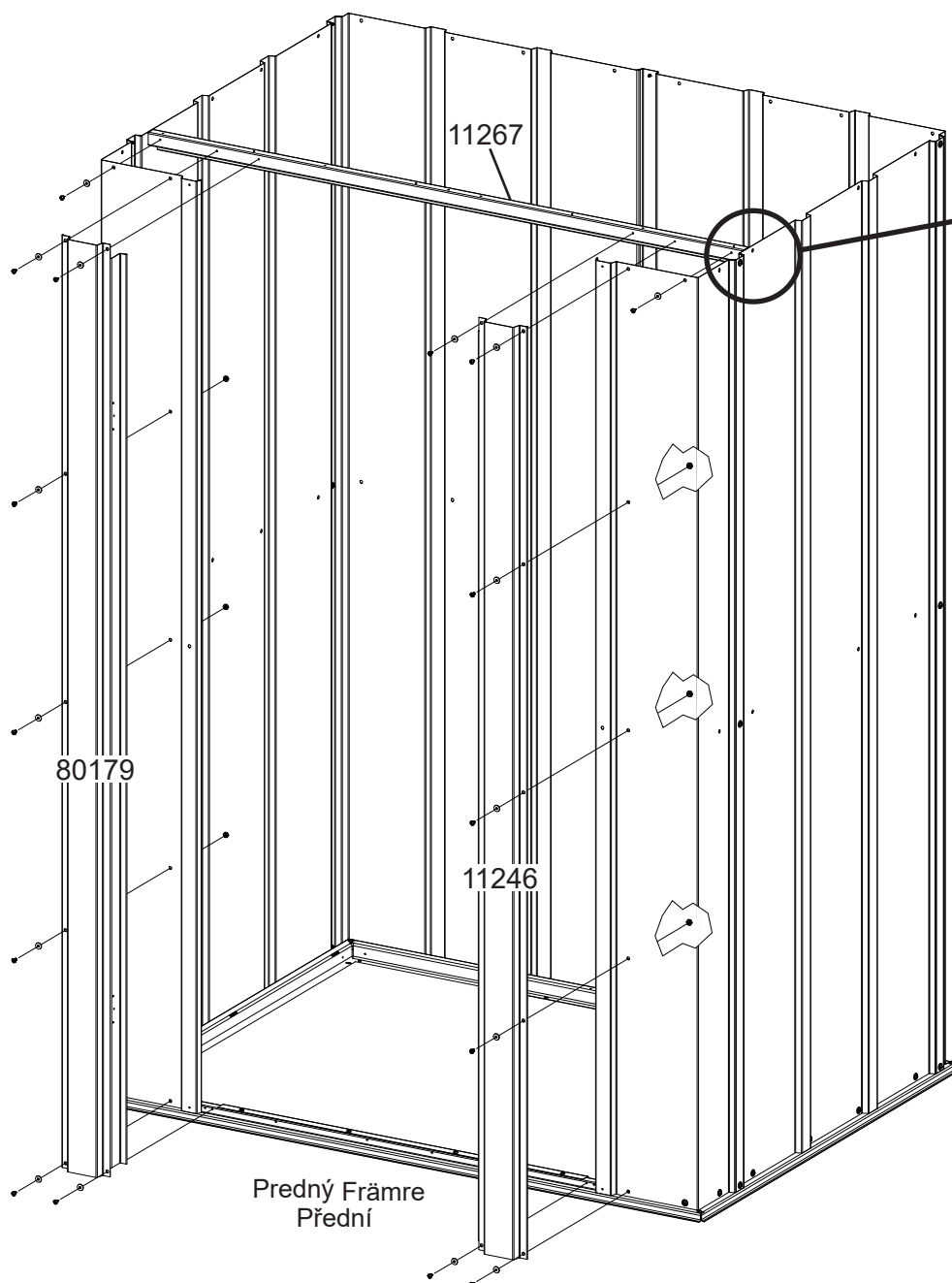

Krok 2 / Steg 2 / Krok 2

Potrebné diely:

Vad du behöver för denna sida:

K postupu na této stránce je potřeba:

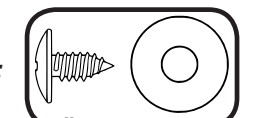

množstvo/Ant/Poc: 8

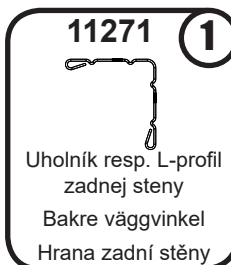

Uholník resp. L-profil
zadnej steny
Bakre väggvinkel
Hrana zadní stěny

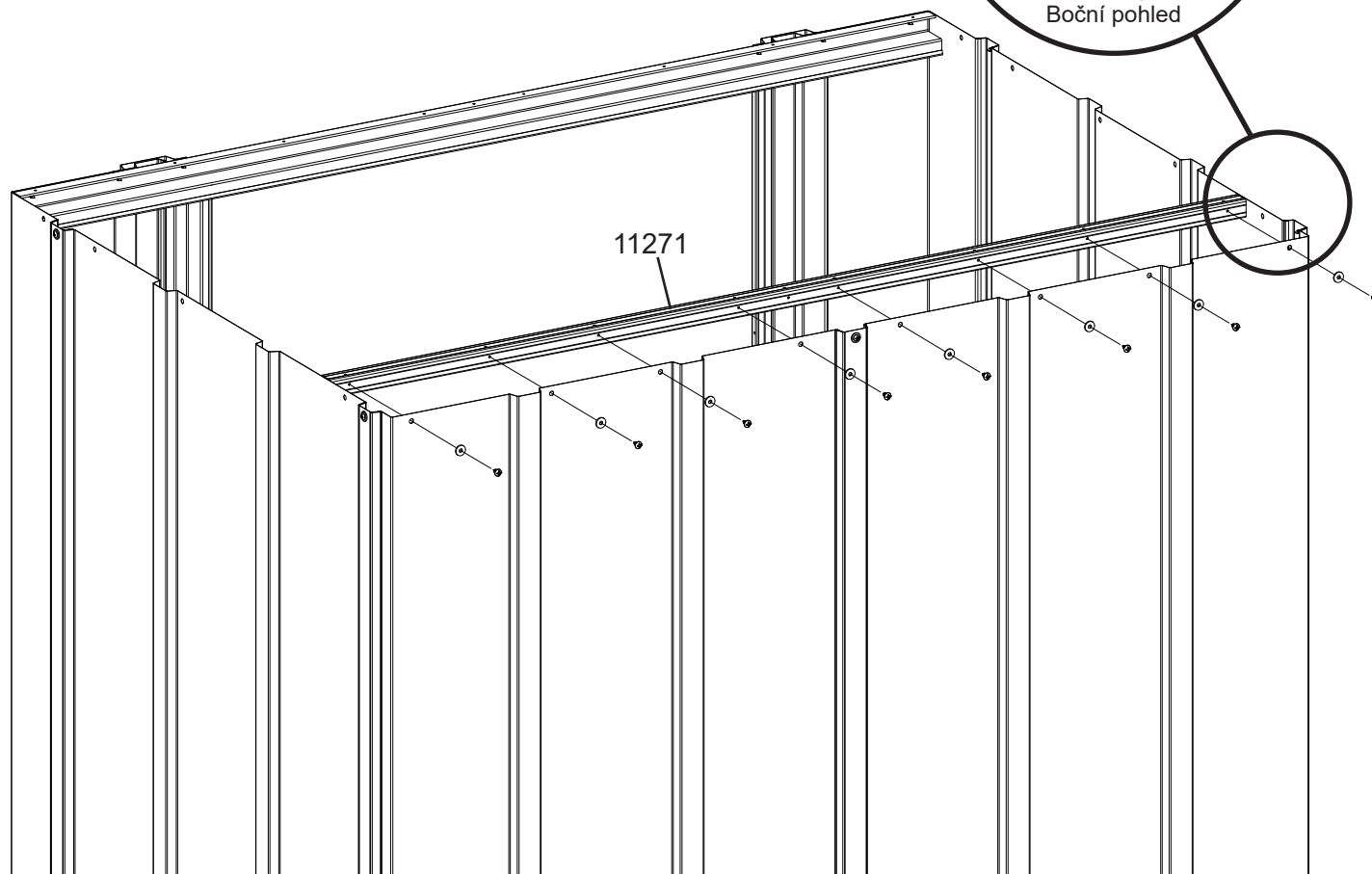
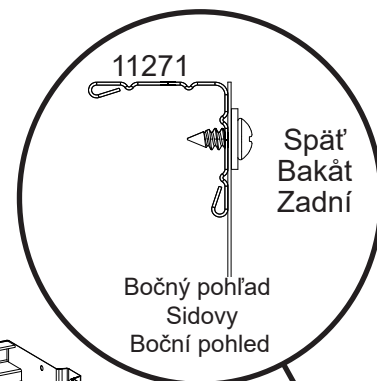

Spät
Bakåt
Zadní

Krok 3 / Steg 3 / Krok 3

Potrebné diely:

Vad du behöver för denna sida:

K postupu na této stránce je potřeba:

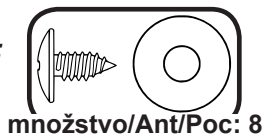

množstvo/Ant/Poc: 8

11275 **1**



Zadný stenový kanál

Bakre väggkanal

Kanál zadní stěny

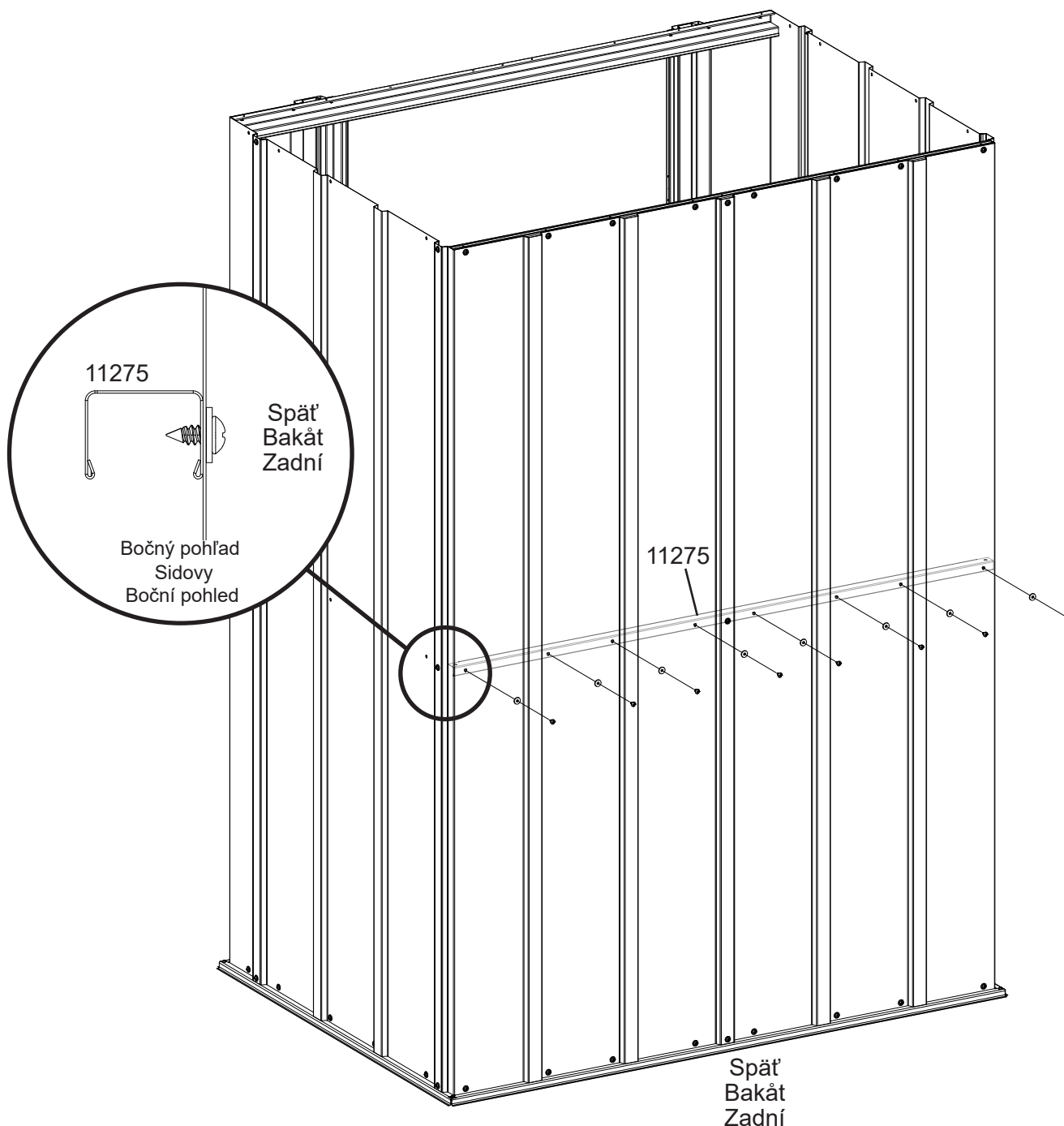

Krok 3 / Steg 3 / Krok 3

Potrebné diely:

Vad du behöver för denna sida:

K postupu na této stránce je potřeba:

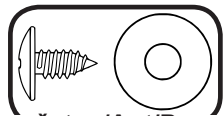

množstvo/Ant/Poc: 10

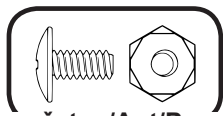

množstvo/Ant/Poc: 2

11262 **2**



Bočný stenový kanál
Sidoväggskanal
Kanál boční stěny

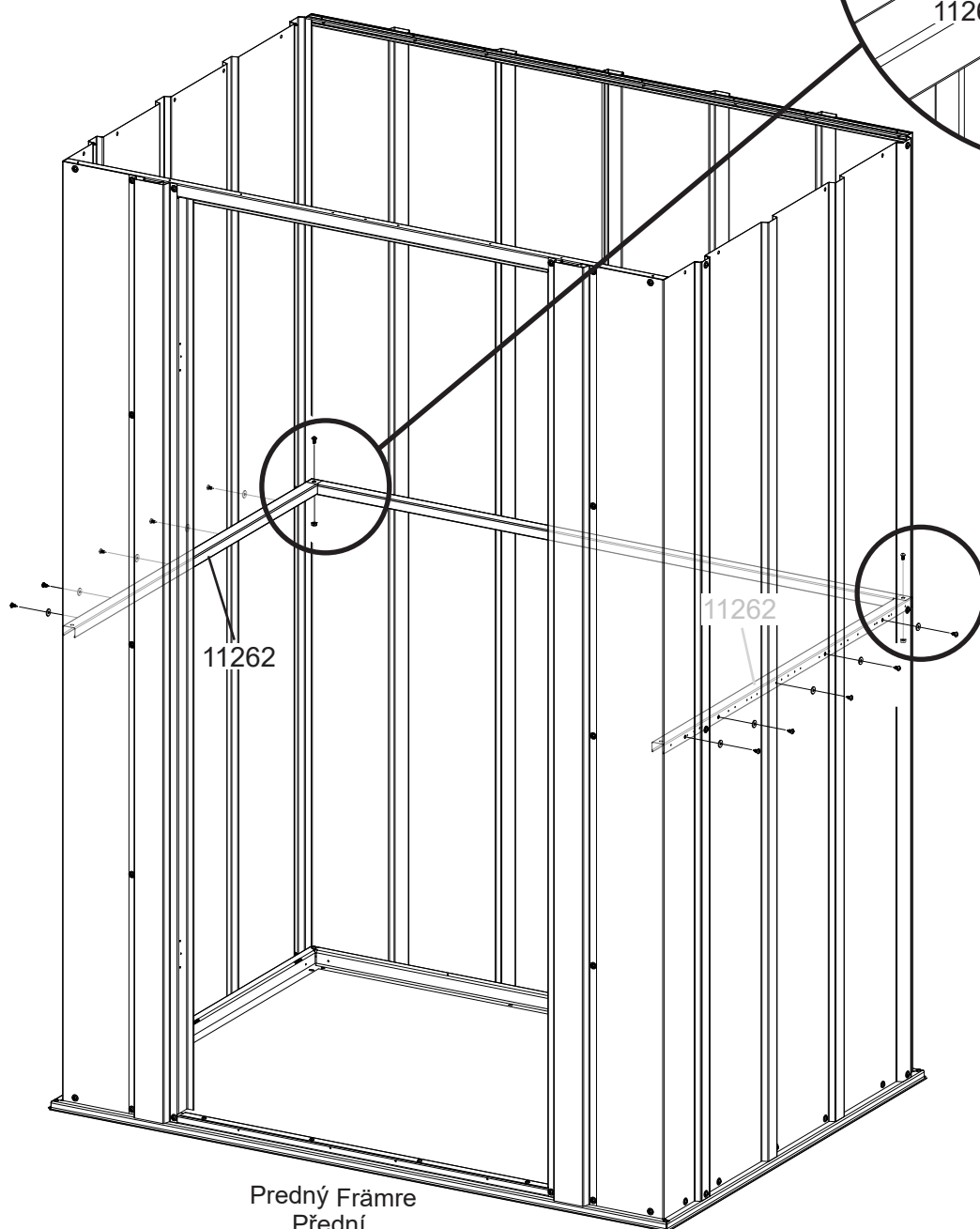
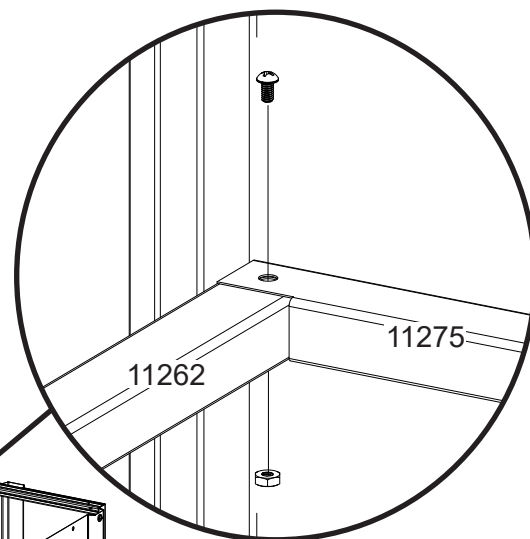

Predný Frámre
Přední

MOŽNOST – A OPZIONE - A MOŽNOST – A
Krok 4 / Steg 4 / Krok 4

SL,SW,CZ-25GY

*U heeft voor deze pagina nodig:
Per questa pagina sono necessari:
Părți necesare pentru*

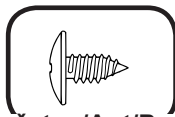

množstvo/Ant/Poc: 5

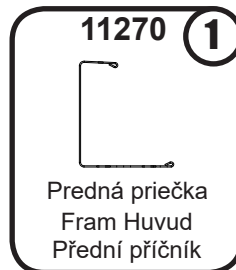

MOŽNOST – A OPZIONE - A MOŽNOST – A

PRE MOŽNOST B, PRESKOČTE A PREJDITE NA STRÁNKY 30 AŽ 34.

FÖR ALTERNATIV B, HOPPA ÖVER OCH GÅ DIREKT TILL SIDA 30 TILL-34.

PRO MOŽNOST B, TOTO PŘESKOČTE A PŘEJDĚTE NA STRÁNKY 30 AŽ 34.

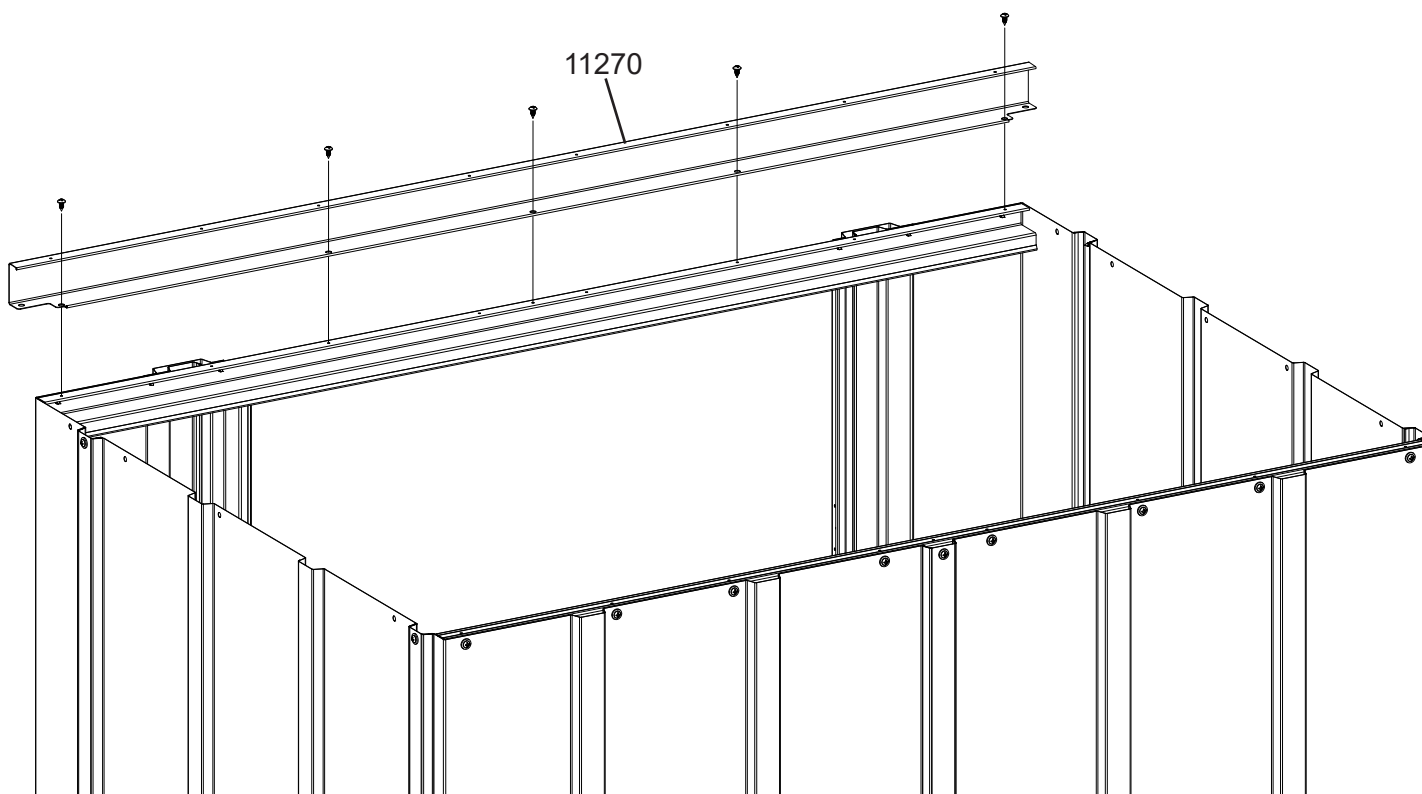

Spät'
Bakåt
Zadní

MOŽNOST – A OPZIONE - A MOŽNOST – A

Krok 4 / Steg 4 / Krok 4

SL,SW,CZ-26GY

*U heeft voor deze pagina nodig:
Per questa pagina sono necessari:
Părți necesare pentru*

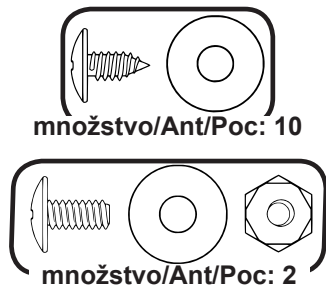

11268 (1)

Pravý štít
Höger gavel
Pravý štít

80185 (1)

Lavý štít
Vänster gavel
Levý štít

69836 (2)

Okrajová lišta (purpurová
resp. červená)
Kantlist (lila)
Okrajová lišta (Fialová)

MOŽNOST – A OPZIONE - A MOŽNOST – A

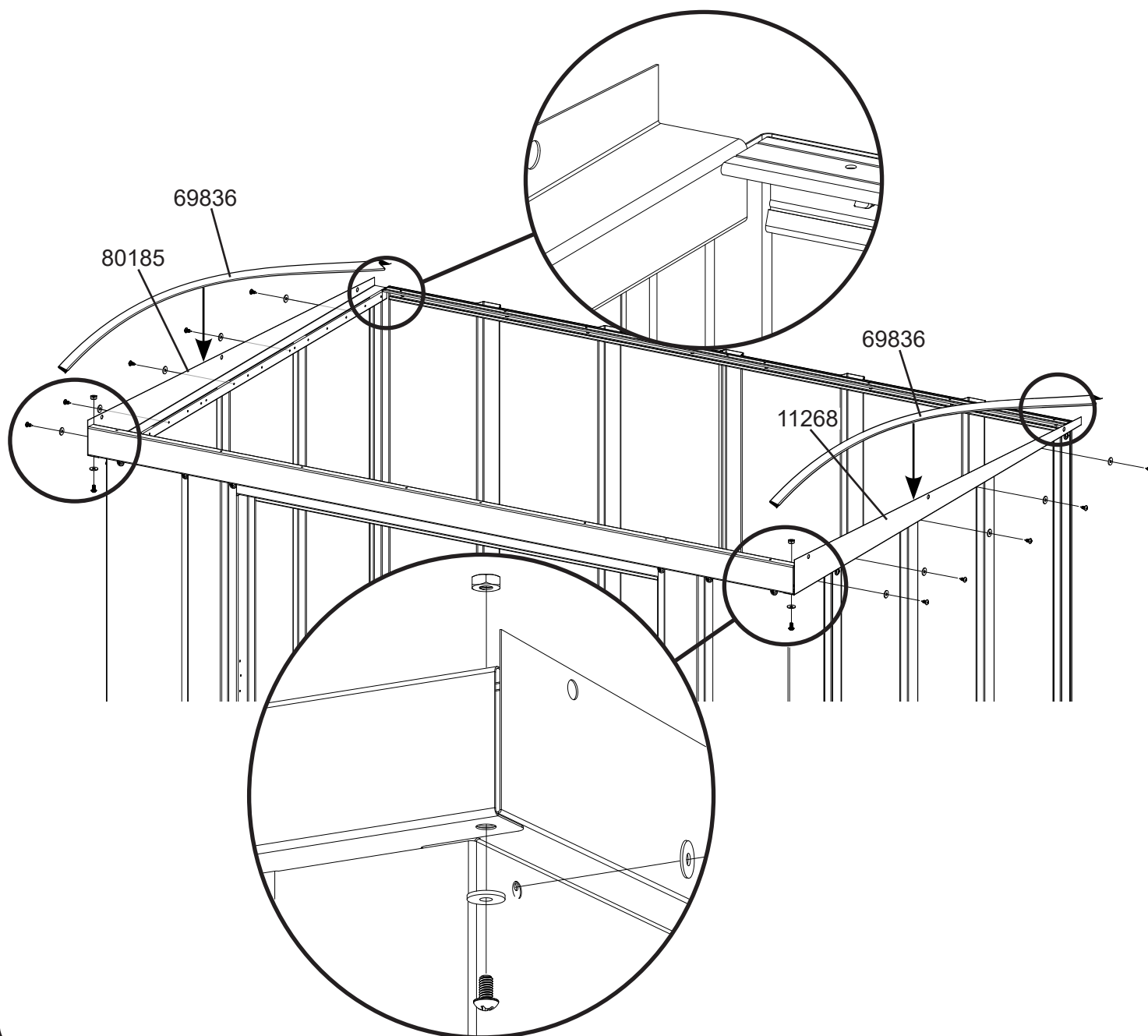

MOŽNOST – A OPZIONE - A MOŽNOST – A
Krok 4 / Steg 4 / Krok 4

SL,SW,CZ-27GY

*U heeft voor deze pagina nodig:
Per questa pagina sono necessari:
Părți necesare pentru*



MOŽNOST – A OPZIONE - A
MOŽNOST – A

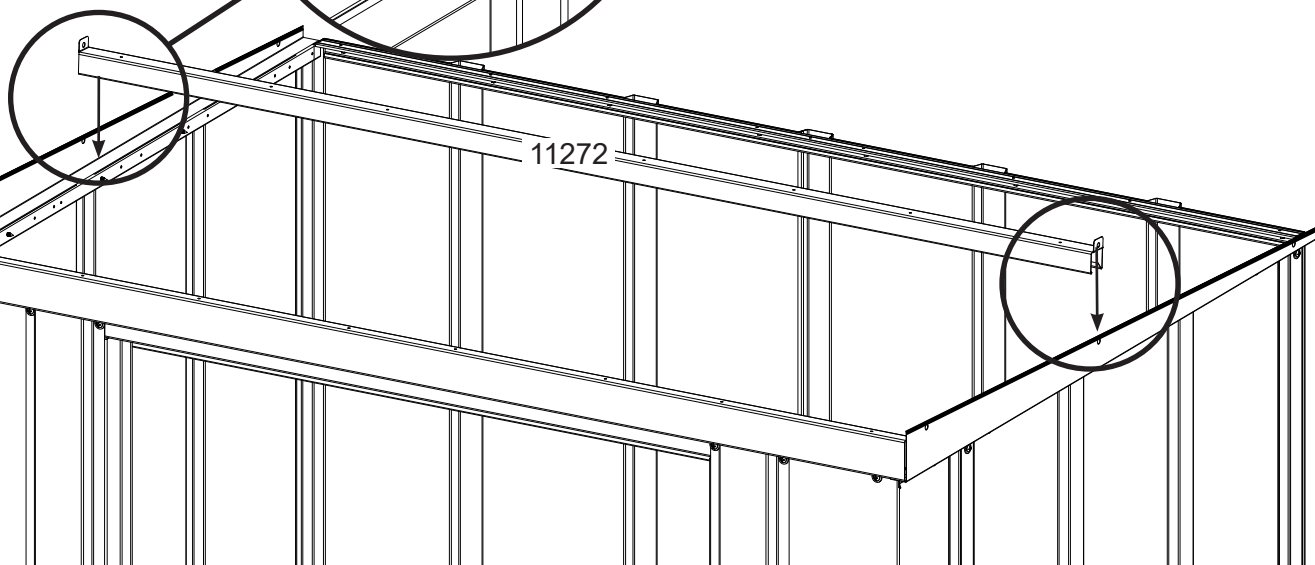
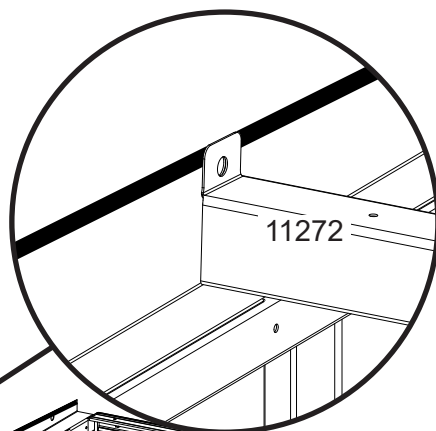
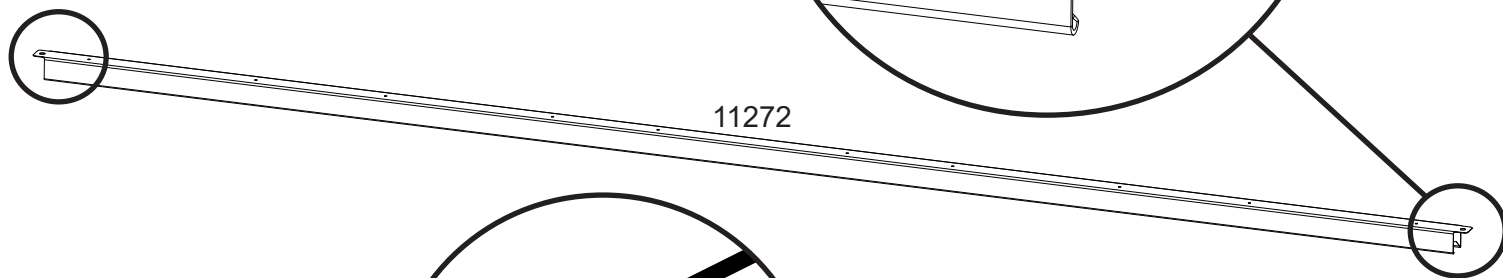
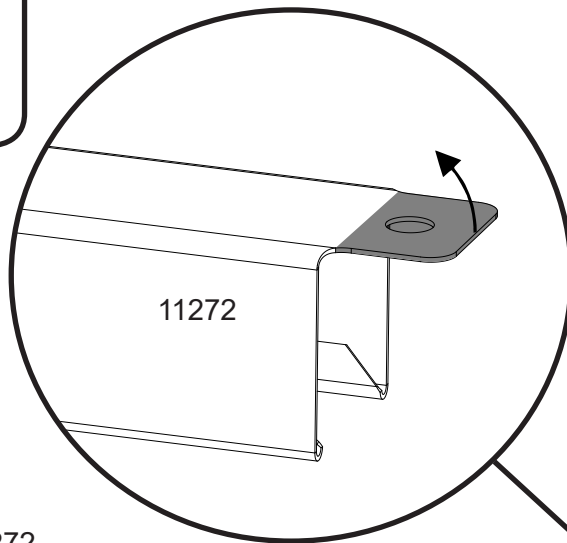

Predný Frámre
Přední

MOŽNOST – A OPZIONE - A MOŽNOST – A

Krok 5 / Steg 5 / Krok 5

SL,SW,CZ-28GY

*U heeft voor deze pagina nodig:
Per questa pagina sono necessari:
Părți necesare pentru*

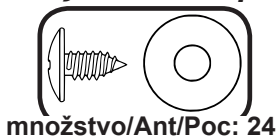

množstvo/Ant/Poc: 24



množstvo/Ant/Poc: 7

11251 (1)

Pravý strešný panel
Höger takpanel
Pravý střešní panel

80181 (1)

Lavý strešný panel
Vänster Takpanel
Levý střešní panel

MOŽNOST – A OPZIONE - A MOŽNOST – A

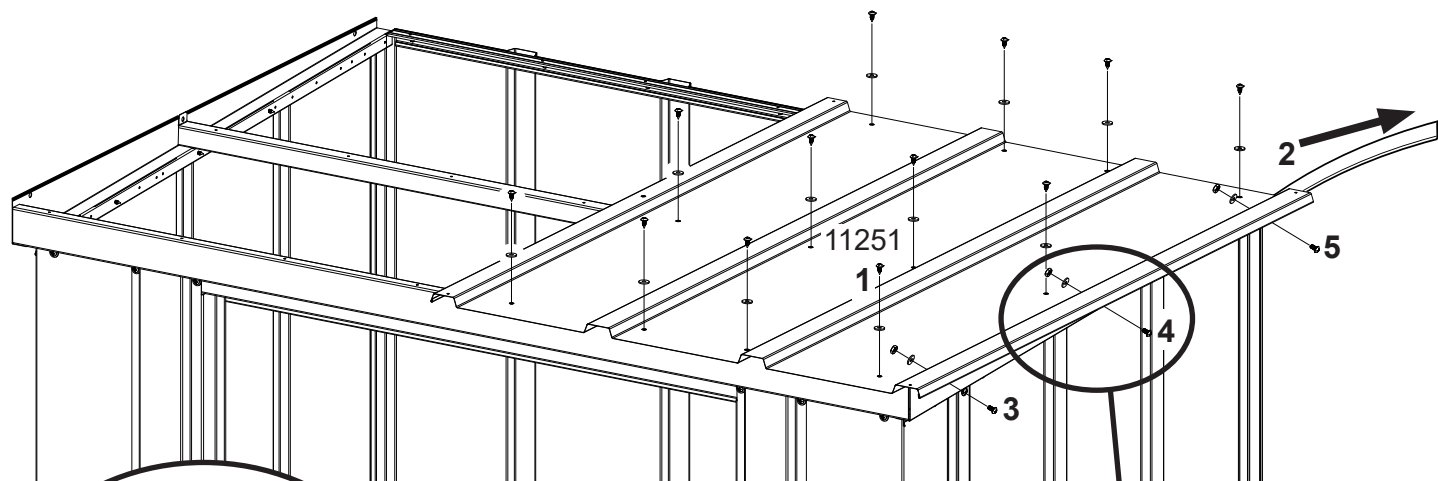

Predný Frámre
Přední

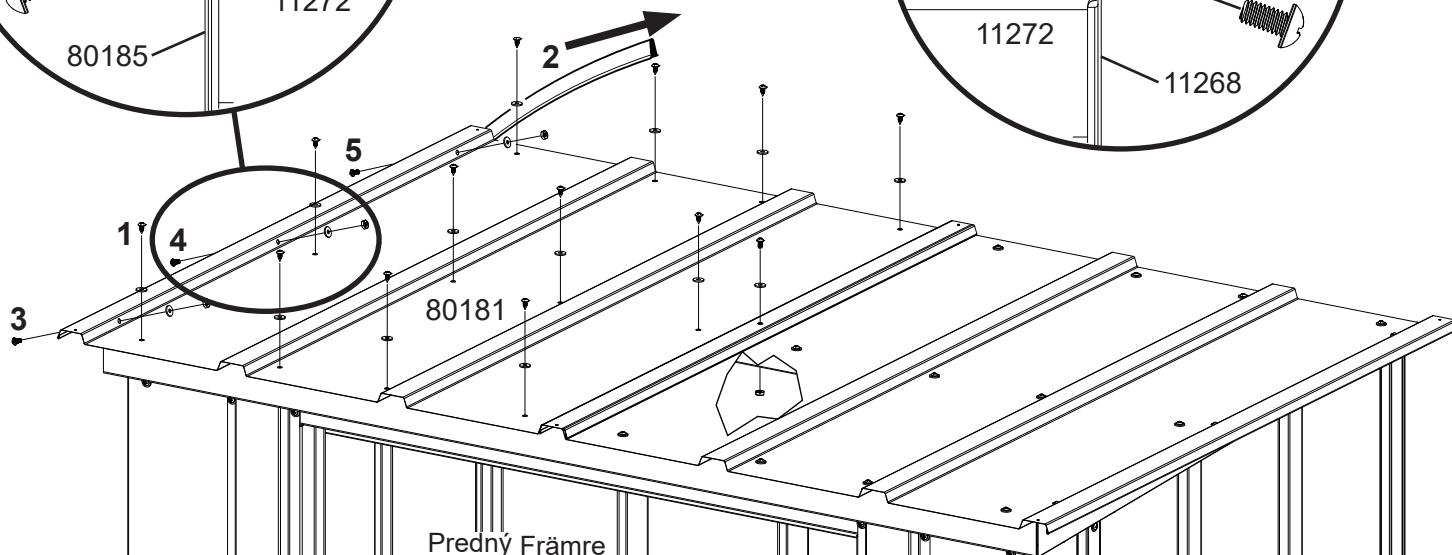
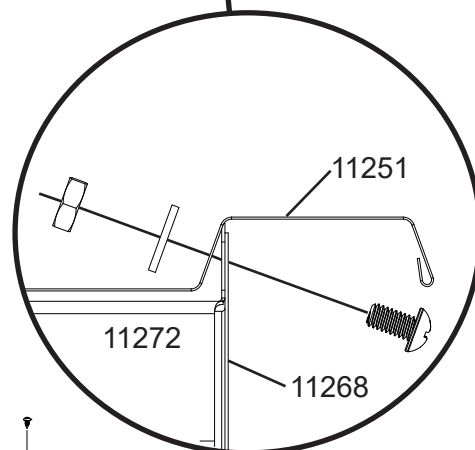
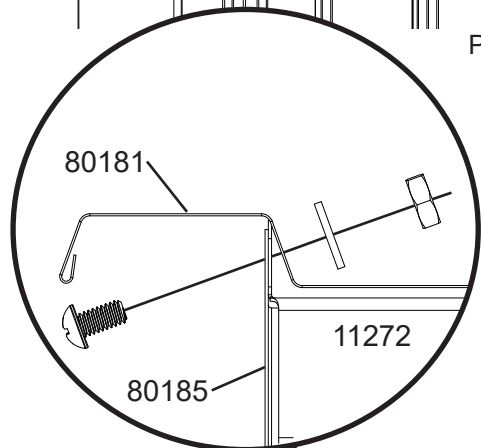

Predný Frámre
Přední

MOŽNOSŤ – A OPZIONE - A MOŽNOSŤ – A

Krok 5 / Steg 5 / Krok 5

SL,SW,CZ-29GY

*U heeft voor deze pagina nodig:
Per questa pagina sono necessari:
Părți necesare pentru*

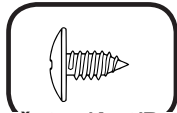

množstvo/Ant/Poc: 4

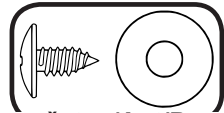

množstvo/Ant/Poc: 2



MOŽNOSŤ – A OPZIONE - A MOŽNOSŤ – A

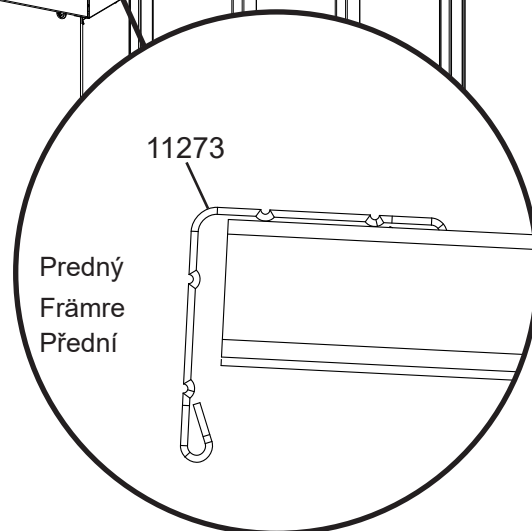
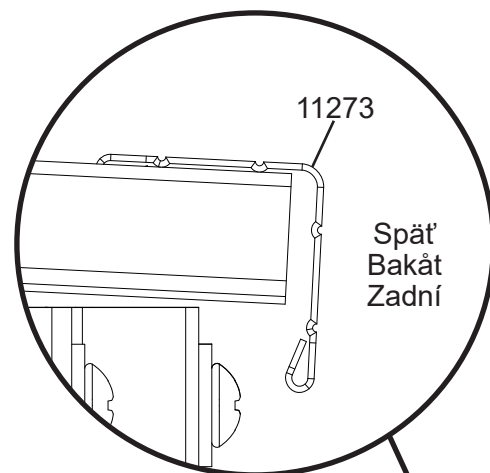
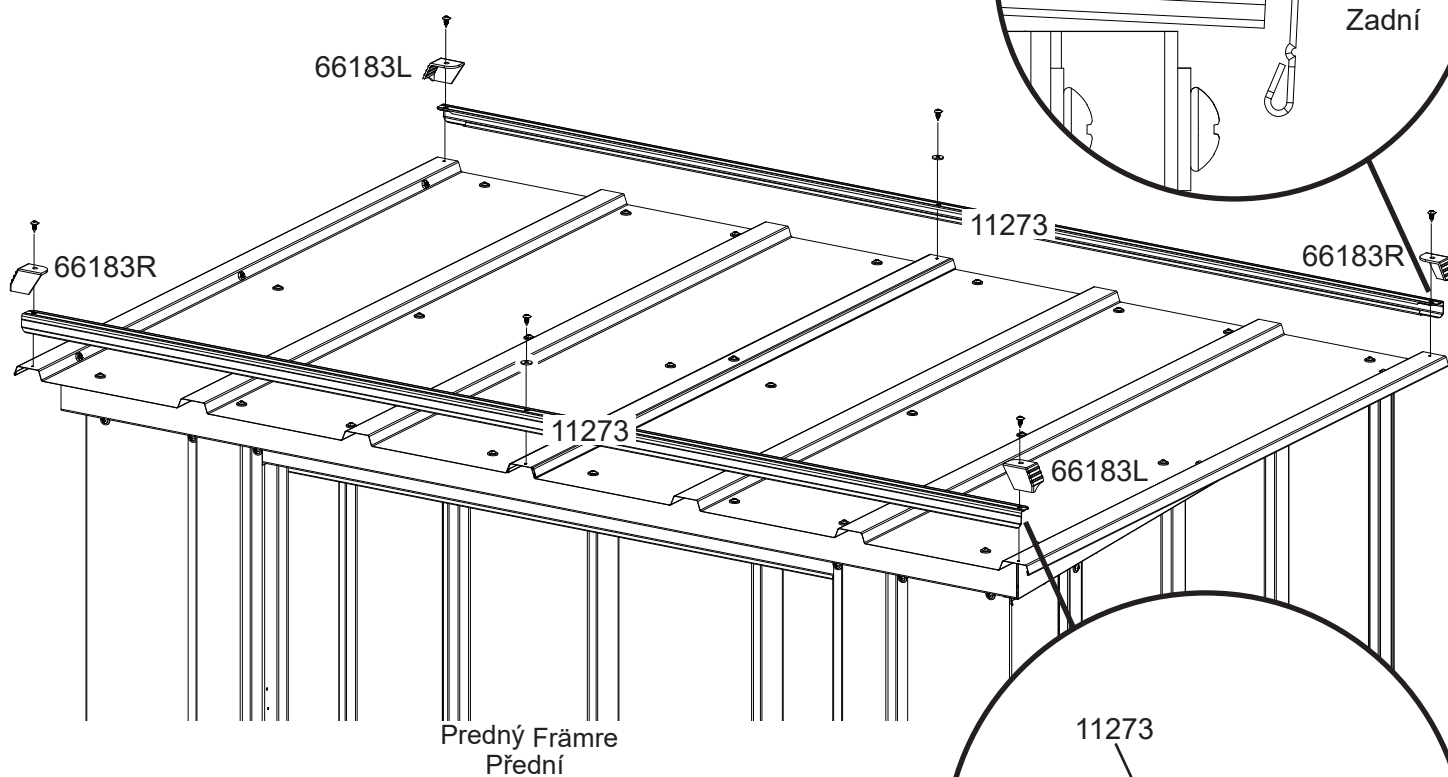

MOŽNOST – B OPZIONE - B MOŽNOST – B
Krok 4 / Steg 4 / Krok 4

SL,SW,CZ-30GY

U heeft voor deze pagina nodig:

Per questa pagina sono necessari:

Părți necesare pentru

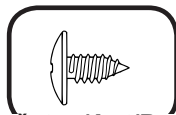

množstvo/Ant/Poc: 5

11270 **1**

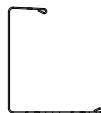

Predná priečka
Fram Huvud
Přední příčník

MOŽNOST – B OPZIONE - B MOŽNOST – B

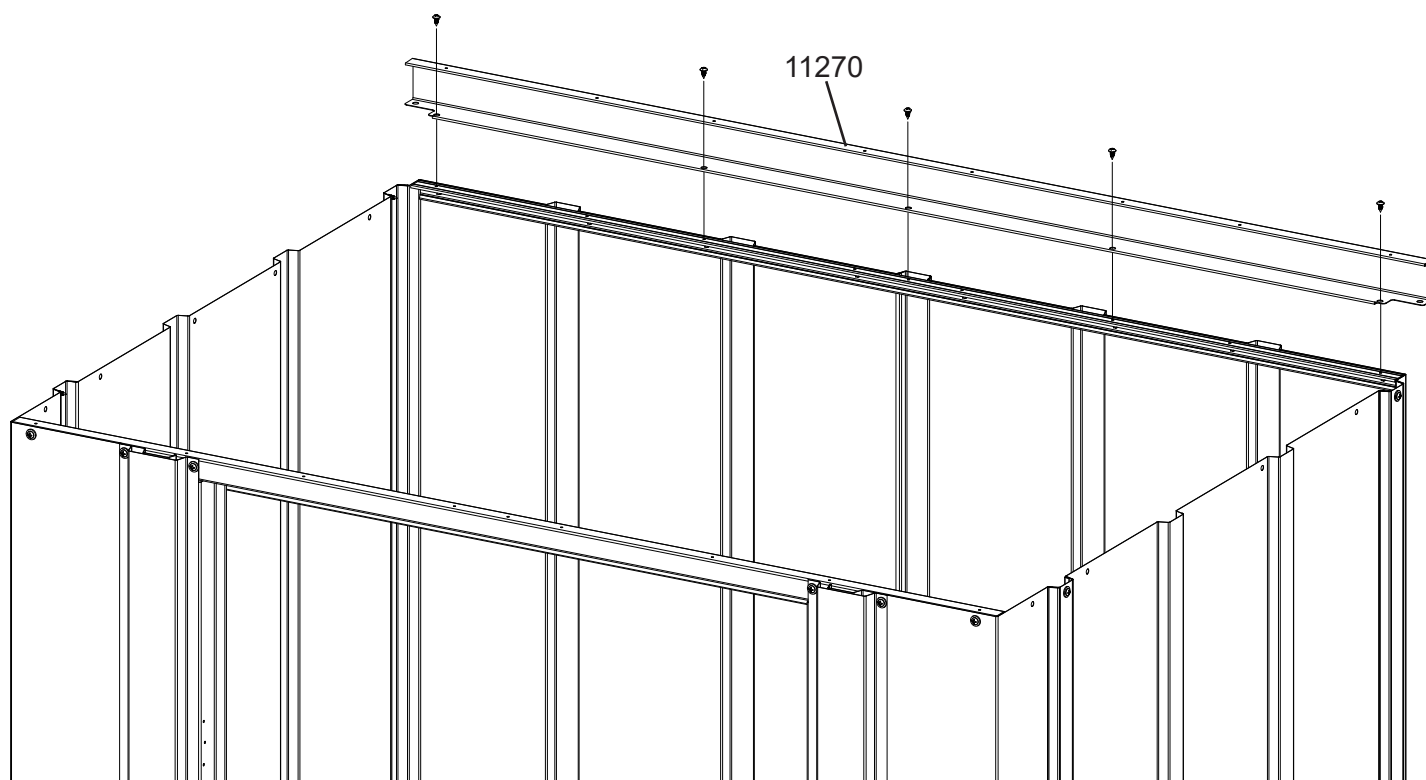

Predný Framre
Přední

MOŽNOST – B OPZIONE - B MOŽNOST – B
Krok 4 / Steg 4 / Krok 4

SL,SW,CZ-31GY

*U heeft voor deze pagina nodig:
 Per questa pagina sono necessari:
 Părți necesare pentru*

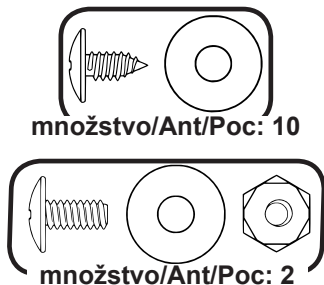

11268 (1)

Pravý štít
 Höger gavel
 Pravý štít

80185 (1)

Lavý štít
 Vänster gavel
 Levý štít

69836 (2)

Okrajová lišta (purpurová resp. červená)
 Kantlist (lila)
 Okrajová lišta (Fialová)

MOŽNOST – B OPZIONE - B MOŽNOST – B

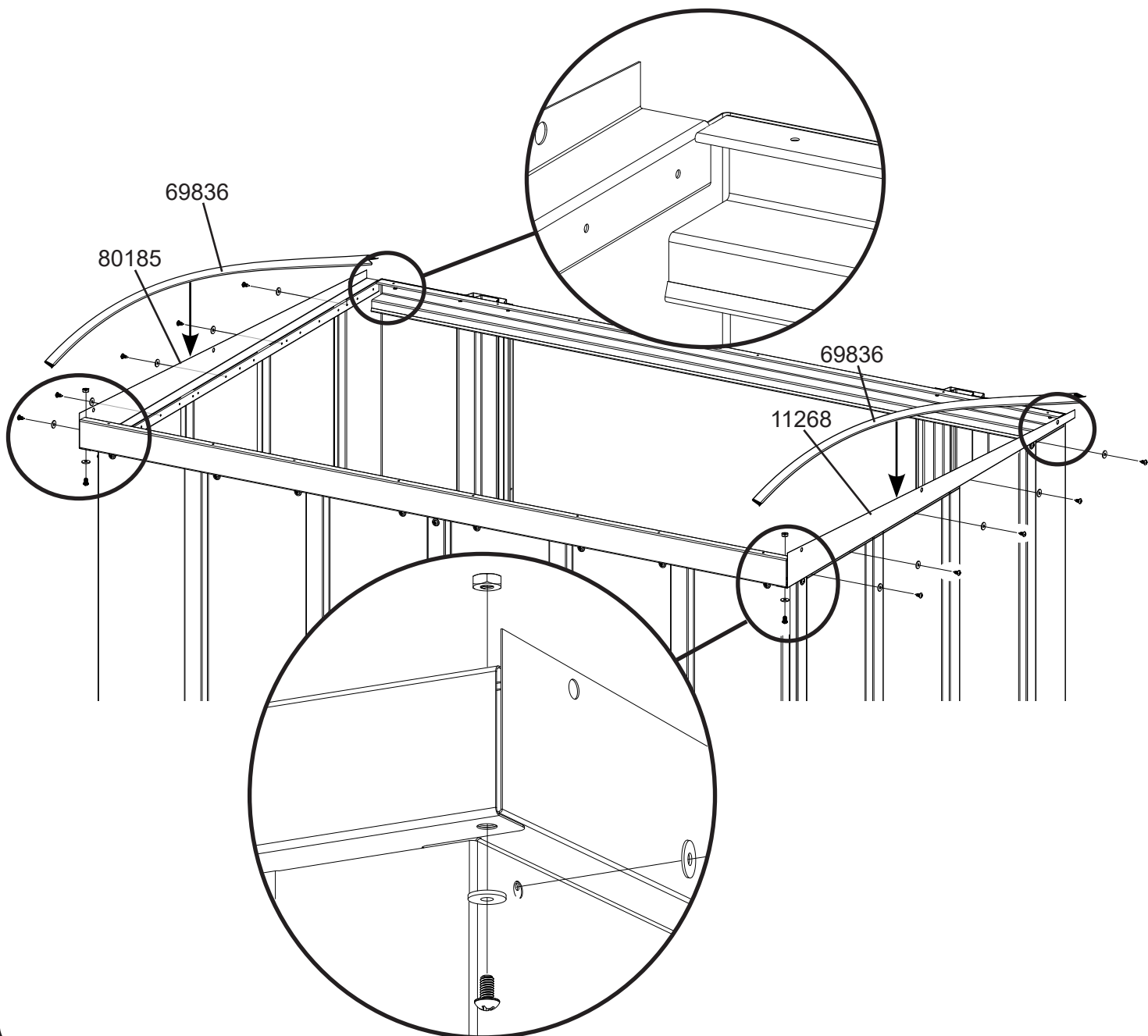

MOŽNOST – B OPZIONE - B MOŽNOST – B
Krok 4 / Steg 4 / Krok 4

SL,SW,CZ-32GY

*U heeft voor deze pagina nodig:
Per questa pagina sono necessari:
Părți necesare pentru*



MOŽNOST – B OPZIONE - B
MOŽNOST – B

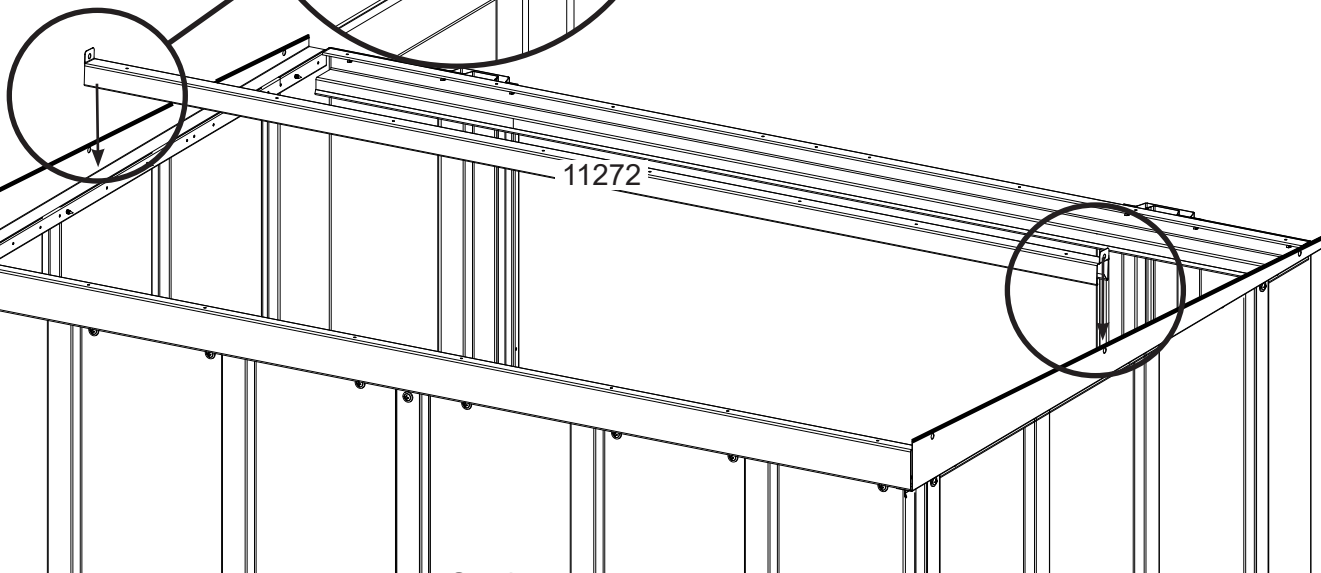
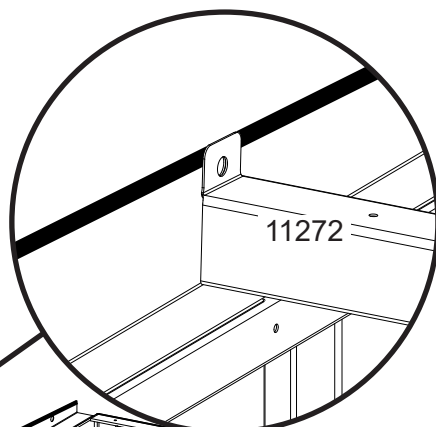
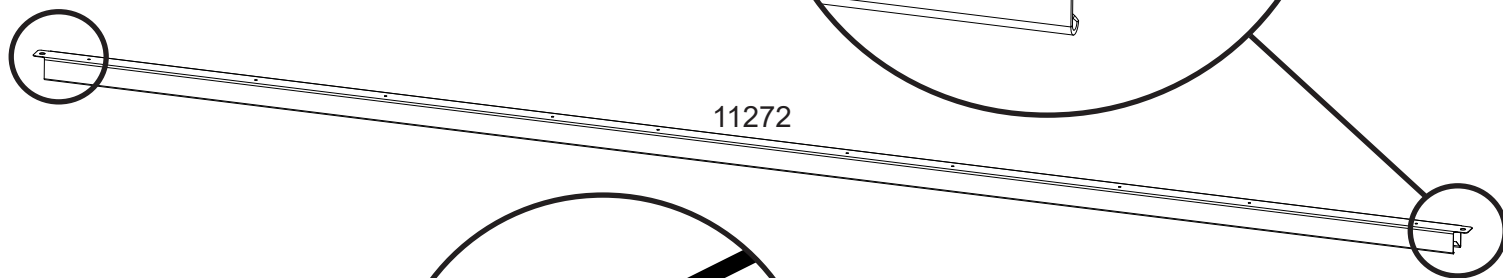
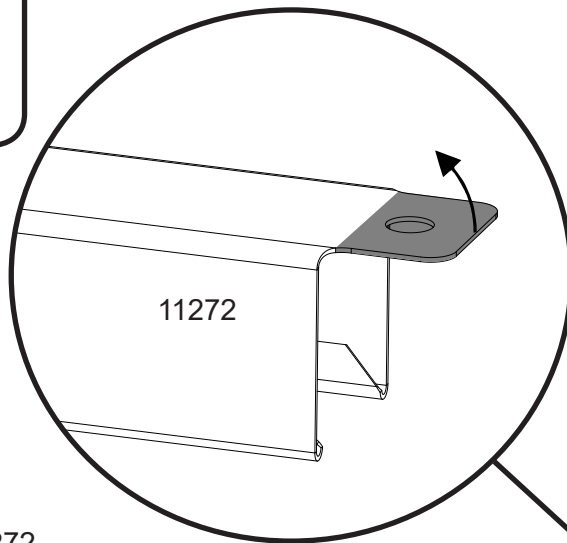

Spät
Bakát
Zadní

MOŽNOST – B OPZIONE - B MOŽNOST – B

Krok 5 / Steg 5 / Krok 5

SL,SW,CZ-33GY

U heeft voor deze pagina nodig:
Per questa pagina sono necessari:
Părți necesare pentru

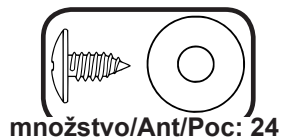

množstvo/Ant/Poc: 24



množstvo/Ant/Poc: 7

11251

1

Pravý strešný panel

Höger takpanel

Pravý střešní panel

80181

1

Lavý strešný panel

Vänster Takpanel

Levý střešní panel

MOŽNOST – B OPZIONE - B MOŽNOST – B

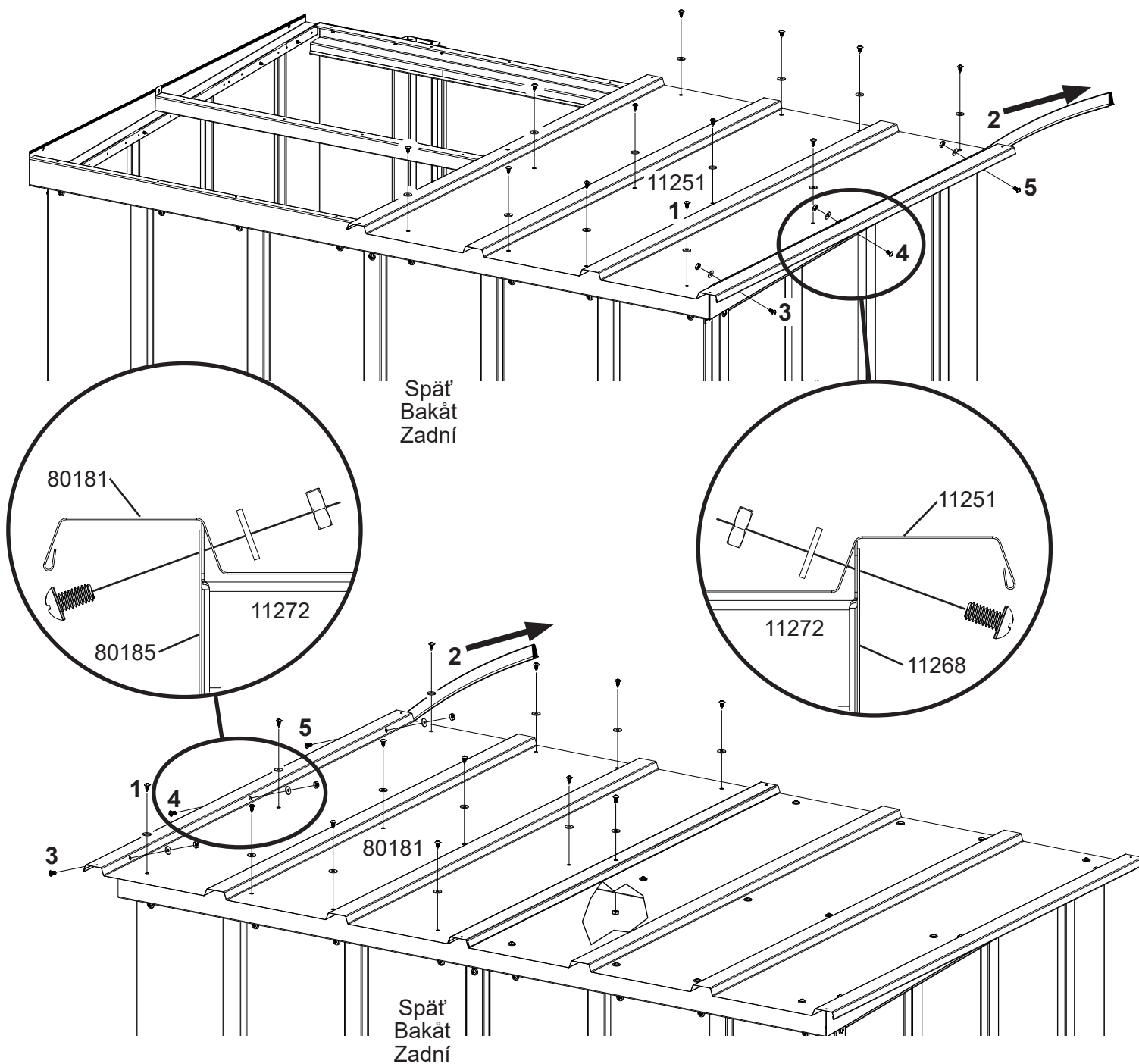

MOŽNOST – B OPZIONE - B MOŽNOST – B
Krok 5 / Steg 5 / Krok 5

SL,SW,CZ-34GY

*U heeft voor deze pagina nodig:
 Per questa pagina sono necessari:
 Părți necesare pentru*

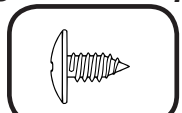

množstvo/Ant/Poc: 4

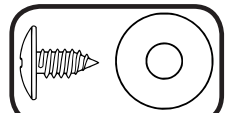

množstvo/Ant/Poc: 2

11273 (2)



Oplechovanie strechy
 Taklist
 Lišta střechy

66183L (2)



Lavý kryt oplechovania
 strechy
 Vänster Taklistplåt
 Krytka levé lišty střechy

66183R (2)



Pravý kryt oplechovania
 strechy
 Höger Taklistplåt
 Krytka pravé lišty střechy

MOŽNOST – B OPZIONE - B
 MOŽNOST – B

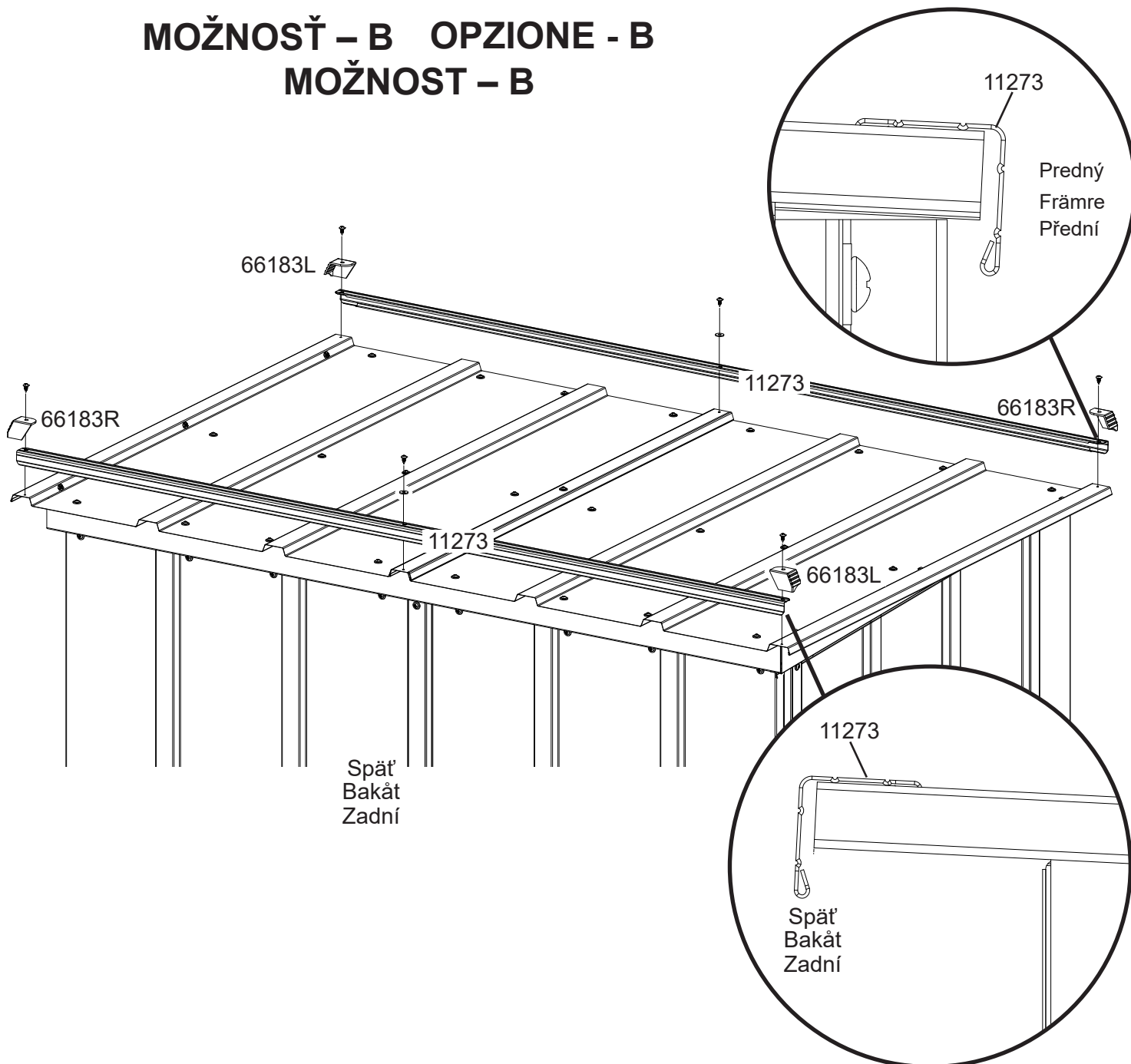

Krok 6 / Steg 6 / Krok 6

Potrebné diely:

Vad du behöver för denna sida:

K postupu na této stránce je potřeba:

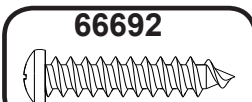

množstvo/Ant/Poc: 1 množstvo/Ant/Poc: 12

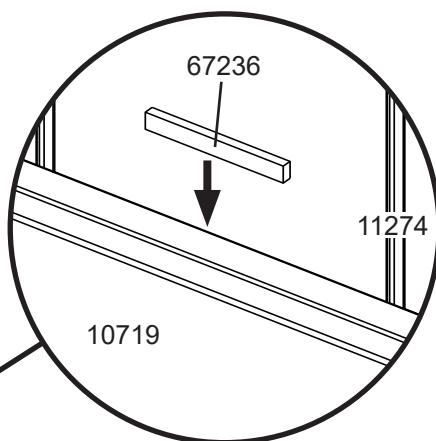
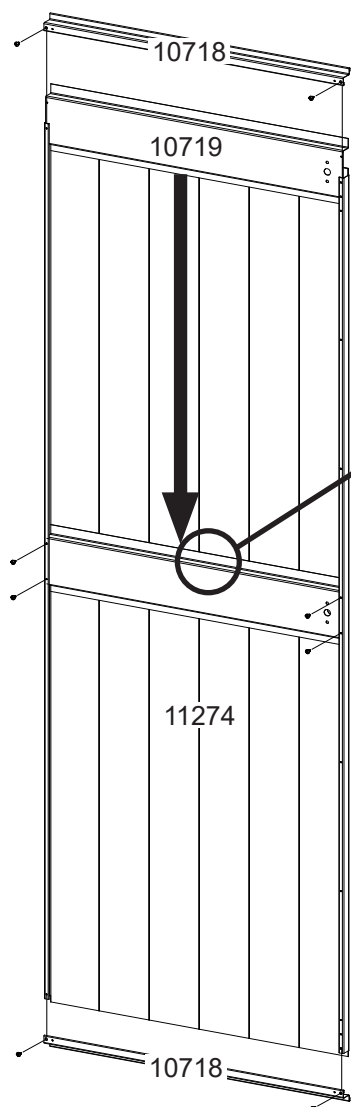
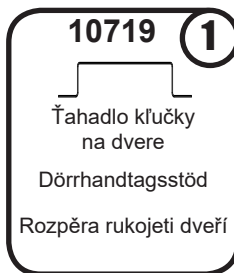
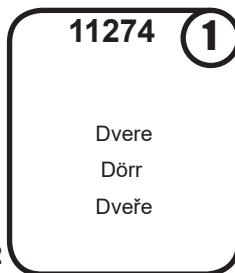
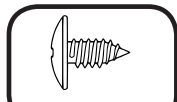

Velké otvory diagonálních výztuh dvier smerujú do stredu.

De stora hålen i det diagonala dörrstöd ska vara i mitten.

Velké otvory diagonálních rozpěr dveří patří do středu.

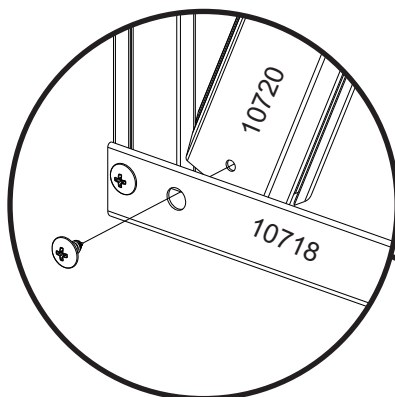
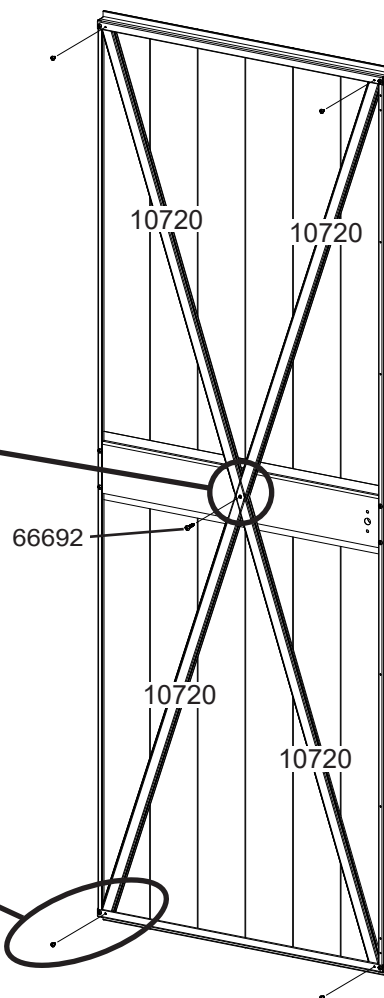

Krok 6 / Steg 6 / Krok 6

Potrebné diely:

Vad du behöver för denna sida:

K postupu na této stránce je potřeba:

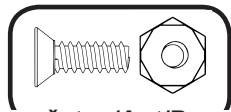

množstvo/Ant/Poc: 6

66609 **2**

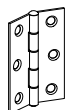

Pánt
Gångjärn
Závěs

E - NEVYŽADUJE SA 30000
E - INTE NÖDVÄNDIGT
E - NENÍ POŽADOVÁNO



množstvo/Ant/Poc: 2



množstvo/Ant/Poc: 2

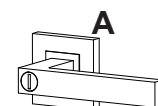

Uzamykacia pravá
kľučka

Låsningshandtag Höger

Uzamykací pravá rukojeť



Rukováť hriadeľa

Skaft-Handtag

Rukojeť hřídele

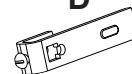

Západka/
závora

Spärr

Západka

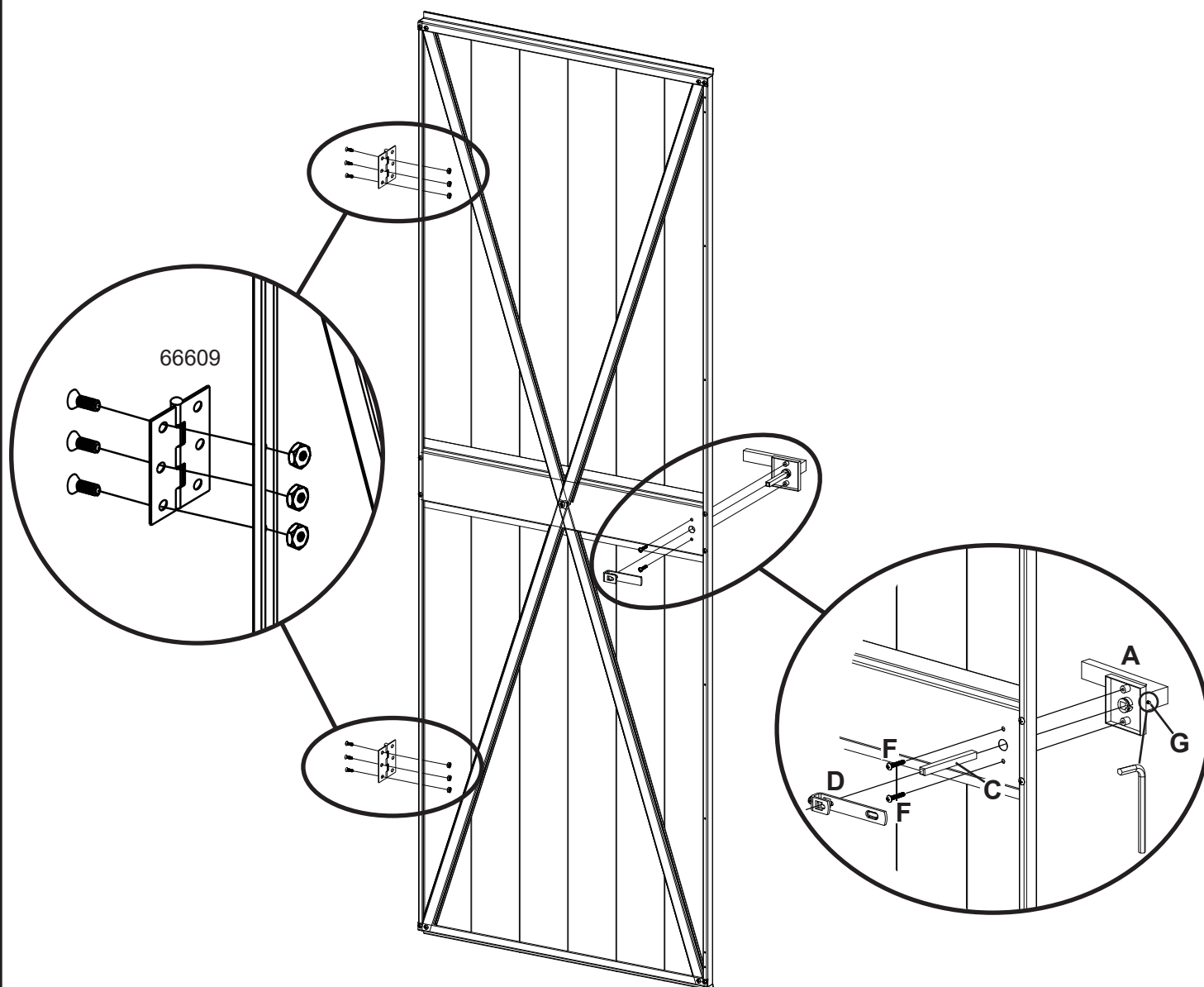

Krok 6 / Steg 6 / Krok 6

Potrebné diely:

Vad du behöver för denna sida:

K postupu na této stránce je potřeba:

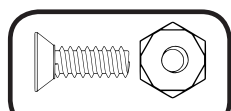

množstvo/Ant/Poc: 6

1

Montáž dvere

Dörr Montering

Sestava dveří

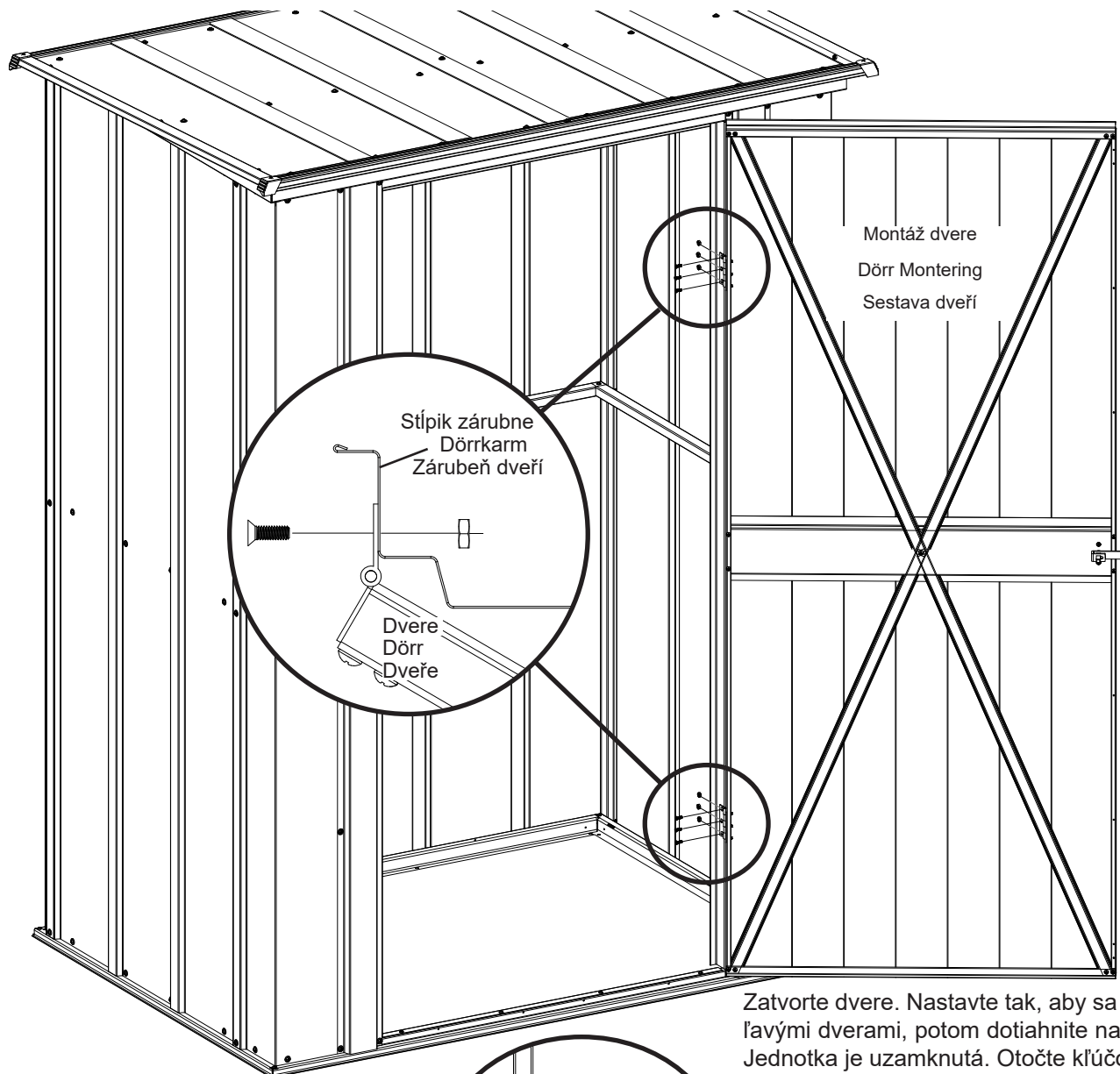

Stĺpik zárubne
Dörrkarm
Zárubeň dveří

Dvere
Dörr
Dveře

Montáž dvere

Dörr Montering

Sestava dveří

Nastavova-
cia skrutka
Ställ in
skruven
Stavěcí
šroub

Zatvorte dvere. Nastavte tak, aby sa západka zaistila za ľavými dverami, potom dotiahnite nastavovaciu skrutku. Jednotka je uzamknutá. Otočte kľúčom a vyberte ho.

Stäng dörrar. Justera så att regeln kopplas ihop, bakom vänster dörr, och dra sedan åt skruven. Enheten är låst. Vrid nyckel och ta bort den.

Zavřete dveře. Nastavte tak, aby západka zapadla za levé dveře, poté utáhněte stavěcí šroub. Jednotka je uzamčena. Otočte klíčem a vytáhněte ho.

MOŽNOSTI UKOTVENIA

DÔLEŽITÉ:

- Ak máte krídlové dvere, musia sa pred ukotvenou zostavou zavesiť a otáčať.
- Teraz ukotvíte zostavu. Podrobnosti o ukotvení nájdete ďalej.
- Dôkladne skontrolujte, či je zostava nainštalovaná v súlade s týmito pokynmi a všetkými platnými predpismi.

Ukotvenie domčeka

Podlahový rám se ukotvuje až po postavení domku.

Doporučené metody ukotvení viz níže.

Ukotvenie do betónu:

1. Na dosku z liateho betónu, alebo stavebné základy, alebo dlaždice: použite skrutky so štvorcovou hlavou 1/4" x 2".
2. Na ukotvenie už postaveného domčeka: použite skrutky so štvorcovou hlavou 1/4" x 6".

* při montáži do betonu použijte odpovídající hmoždinky

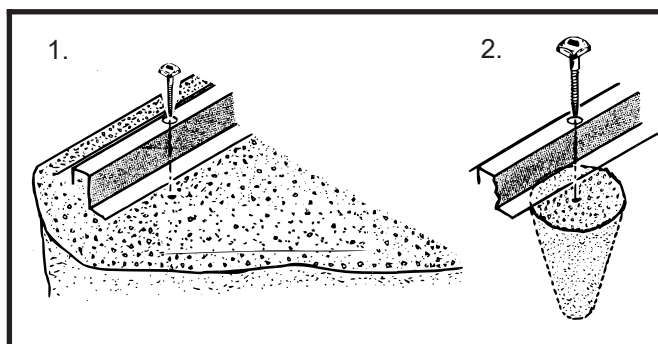

Ukotvenie do dreva/podpery:

Použite skrutky do dreva 1/4". V ráme sú otvory 1/4" (0,63cm) na dôkladné ukotvenie.

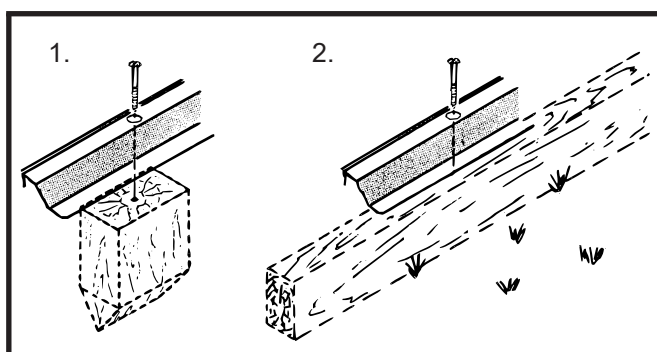

FÖRANKRINGSALTERNATIV

VIKTIGT:

- Om du har svängdörrar måste de hängas och svängas i rätt nivå innan förankringsbyggandet
- Förankra din byggnad vid denna tidpunkt. Se nedan för detaljer om förankring.
- Stanna upp ett ögonblick och kontrollera att byggnaden är installerad i enlighet med dessa instruktioner och med alla tillämpliga bestämmelser.

Förankra byggnaden

Hela golvramen **MÅSTE** vara ordentligt förankrad när byggnaden är uppbyggd.

Nedan följer rekommenderade sätt att förankra.

Förankring i betong:

1. För gjuten betongplatta eller grund- eller uteplats: Använd ¼" x 2" (6 mm x 51 mm) förhållningsskruvar.
2. För stolpsko i betong efter byggandet är färdigt: Använd ¼" x 6 (6 mm x 152 mm) förhållningsskruvar.

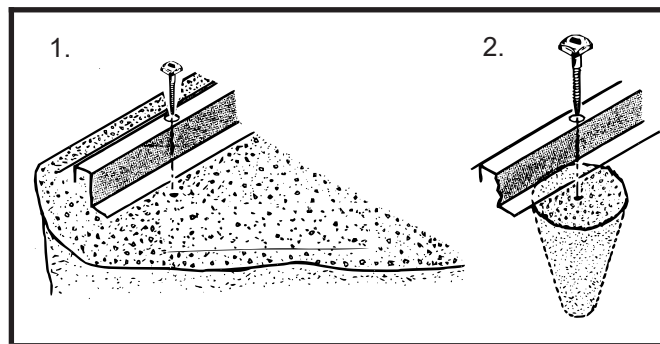

Förankring i trä/stolpe:

Använd ¼" (6 mm) träskruvar. Det finns ¼" (6 mm) dm försedda hål i ramen för korrekt förankring.

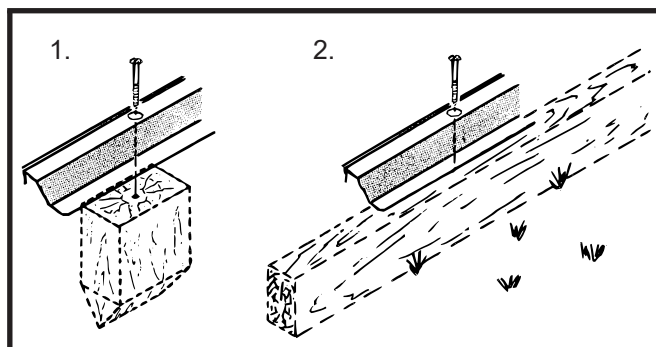

VARIANTY UKOTVENÍ...

DŮLEŽITÉ:

- Pokud máte kývavé dveře, musíte před ukotvením přístřešku zkontrolovat, že jsou zavěšeny svisle a otevírají se rovně.
- Nyní přístřešek ukotvěte. Podrobné informace o ukotvení uvádíme níže.
- Zkontrolujte prosím zda je přístřešek postaven v souladu s těmito pokyny a všemi platnými předpisy.

Ukotvení přístřešku

Celý podlahový rám MUSÍ být po sestavení přístřešku bezpečně ukotven.

Doporučené způsoby ukotvení jsou uvedeny níže.

Ukotvení do betonu:

1. Pro litou betonovou desku nebo patky nebo dlaždice:

Použijte šrouby se čtvercovou hlavou 6 mm x 51 mm (1/4" x 2").

2. Pro kotevní prvky vybetonované po postavení přístřešku: Použijte šrouby se čtvercovou hlavou 6 mm x 152 mm (1/4" x 6").

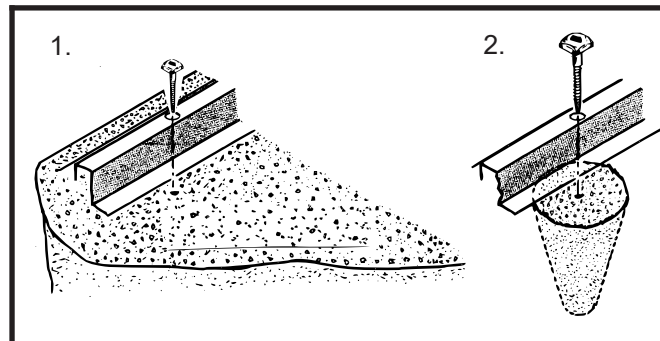

Ukotvení do dřeva/sloupku:

Použijte 6mm (1/4") vruty do dřeva. Ke správnému ukotvení slouží předvrtané otvory o průměru 6 mm (1/4") v rámech.

