



***Pullman
Ermator***

**ANVÄNDARHANDBOK
OPERATING INSTRUCTIONS**

**Luftrenare
Air cleaner**

A500

A1000

A2000

FÖRORD

Bäste kund,
Tack för att ni valt Pullman-Ermator som leverantör.

Vi önskar er lycka till med er nya luftrenare A500/A1000/A2000 och hoppas att den motsvarar era förväntningar.

Vi tillverkar produkter sedan 1966 för professionell stofthantering och har genom åren erhållit en gedigen kompetens inom området. Vi utökar och förnyar ständigt vårt produktsortiment med nya kvalitetsmaskiner.

Kontakta oss på Pullman-Ermator eller någon av våra återförsäljare för information om våra produkter. Ni kan även gå in på vår hemsida, www.pullman-ermator.se.

Viktigt!

Denna instruktionsbok behandlar endast luftrenaren Pullman-Ermator A500/A1000/A2000.

Luftrenaren A500/A1000/A2000 får endast användas för hantering av torrt, ej explosivt, material.

Om luftrenaren används för andra ändamål eller hanteras på annat sätt än vad denna instruktionsbok beskriver, fransäger sig Pullman-Ermator AB allt ansvar.

Beakta speciellt avsnitt Säkerhetsföreskrifter.

Läs instruktionsboken innan luftrenaren A500/A1000/A2000 tas i bruk.

De reservdelar som används till luftrenaren A500/A1000/A2000 skall vara godkända av Pullman-Ermator AB.

Uppackning

Var noga med att kontrollera att luftrenaren är oskadad att inga synliga märken finns på sladden.

Säkerhetsföreskrifter

Handhavande

Varning

- En elkabel som har klämskador eller torrspäckor kan vara farlig att använda och skall omedelbart bytas ut. Risk för personskada.

Varning

- Anslut ej maskinen till ett ojordat uttag. Risk för personskada.

Varning

- Se till att uppställningsplatsen är stabil, så att inte luftrenaren välter. Risk för person- och egendomsskada.

Varning

- Risk för klämskada vid hantering av exenterlås.

Varning

- Maskinen får ej användas i miljöer där explosiva gaser förekommer. Stor risk för explosion.

Varning

- Stäng alltid av maskinen via strömbrytaren innan kontakten dras ur vägguttaget. Påslagen strömbrytare kan ge upphov till stöt mellan stickproppens kontaktytor.

Service

Varning

- Dra ut kontakten från vägguttaget vid underhållarbete. Risk för personskada.

Varning

- I samband med byte av grovfilter och vid byte av absolufilter kan hälsovådligt damm spridas. Operatören bör därför bära skyddsglasögon, skyddshandskar, andningsmask med skyddsklass FFP2. Risk för personskada.

Varning

- Stick ej hål på något filter. Risk för dammspridning.

Funktion

Anslut anslutningskabeln till avsett vägguttag och anslut eventuell avlednings slang. Starta luftrenaren mha startknappen. Maskinen är utrustad med hel och halvfart.

Luftrenaren avskiljer materialet i två steg:

- Första steget sker genom ett grovfilter som bör bytas dagligen. Detta filter tar bort de stora partiklar och skyddar nästa filtersteg från för snabb igensättning.
- Andra steget sker genom ett absolutfilter. Detta filter renar luften och har filterklass H13. Filtret består av ett filterpaket och en ram av plåt.

Grovfiltrets driftsegenskaper

Grovfiltret har bra styrka och är lätt att byta, har lågt grundtryckfall med mycket god avskiljning. Grovfiltret tar hand om de stora partiklarna och är ett skydd för absolutfiltret.

Absolutfiltrets driftsegenskaper

Absolutfiltret är dimensionerat för fint, torrt damm och ska föregås av grovfilter. Absolutfiltret är av kvalitén HEPA H13.

OBS

- Absolutfiltret får ej rengöras utan måste bytas när det är förbrukade.

OBS

- Absolutfiltrets drifthållbarhet minskar och kan helt förstöras om det utsätts för vatten.

Filterindikator

A500/A1000/A2000 är utrustad med filterindikatorer med varningslampa. Indikatorerna mäter tryckfallet över absolutfiltret. Vid för högt tryckfall tänds en orangefärgad lampa och indikerar att filterbyte är nödvändigt för att erhålla full effekt på luftrenaren. Vid för lågt tryckfall tänds en Röd lampa (även ljud) och indikerar att Hepa filtret är trasigt och omedelbart måste bytas ut.

Fläkt

Luftrenaren är försedd med en 1-fas fläkt.

Risk vid dammspridning – Personlig skyddsutrustning

I samband med byte av grovfilter samt absolutfilter kan hälsovådligt damm spridas. Operatören bör bära skyddsglasögon, skyddshandskar, andningsmask med skyddsklass FFP2.

Tillbehör

Följande artiklar är förbrukningsartiklar och måste bytas regelbundet för att uppnå den bästa funktion av maskinen:

Art nr.	Benämning	Antal/maskin	Maskintyp
200900275	Grovfilter	1 st	A500/A1000
200700532	Hepafilter	1 st	A500/A1000
200900224	Grovfilter	1 st	A2000
10085	Hepafilter	1 st	A2000

För beställning av reservdelar, kontakta återförsäljare eller Pullman Ermator AB direkt.

Garanti

På samtliga Pullman-Ermator luftrenare med tillbehör gäller 12 månaders fabriksgaranti avseende material/tillverkningsfel. Med maskinen medföljer en garantisedel som efter returnerande till Pullman-Ermator AB utökas garantin till 36 månader.

Ingrepp i maskinen får ej ske utan tillverkarens godkännande. Garantin omfattar ej fel som uppstått genom normalt slitage, ovarsamhet, felaktig användning, obehörigt ingrepp eller att luftrenare kopplats till felaktig spänning.

Vid reklamation skall luftrenaren eller överenskommen del därav returneras till oss eller vårt ombud för garantiundersökning och för eventuell garantireparation eller utbyte.

Felsökning

Luftrenaren A500/A1000/A2000 är konstruerad och anpassad för en krävande miljö och uppgift, men användaren bör dock beakta att aggregaten innehåller precisionstillverkade komponenter som bör skyddas mot hårda slag och stötar. Filter, tätningar, infästningar och anslutningar är omsorgsfullt anpassade och utvalda för operatörens arbetsmiljö. Det är därför naturligtvis av stor vikt att operatör och servicepersonal behandlar aggregatet med insikt och kunskap, detta för att maskinen skall tjäna felfritt för det ändamål den är avsedd för.

Problem	Orsak	Åtgärd
Fläkten går inte	El ej ansluten Kabelbrott Strömbrytare trasig	Anslut el Byt kabel Byt strömbrytare
Fläkten stannar direkt efter start	Felaktig säkring	Anslut till rätt säkring
Fläkten går men suger ej	Filtret igensatt	Byt filter och kolla indikatorn för fullt filter
Fläkten går men suger dåligt	Igensatt filter Packningar defekta	Rensa eller byt filter Byt aktuell packning
Maskinen blåser ut damm	Filtret lossnat eller defekt	Kontrollera och byt vid behov
Onormalt maskinljud		Beställ service

SPARA DENNA INSTRUKTION!

Introduction

Dear Customer,
Thank you for choosing Pullman-Ermator as your supplier.

We hope that the Pullman-Ermator air cleaner will be to your satisfaction and meet your expectations.

Pullman-Ermator has been manufacturing professional dust extractors since 1966 and has over the years acquired a genuine technical knowledge in this area. We continuously strive to improve in our product segment and will continue to supply the market with new equipment.

Please feel free to browse information about our product programme on our web site www.pullman-ermator.se.

Notice!

These instructions are only for the air cleaner type Pullman-Ermator A500/A1000/A2000.

The air cleaner, Pullman-Ermator A500/A1000/A2000 can only be used with dry, non-explosive materials.

Pullman-Ermator will not be held responsible if the air cleaner is used for other applications or has been used in ways other than those outlined in this instruction manual.

Before using the machine, please read the safety regulations carefully.

Read the complete instruction manual before using the Pullman-Ermator A500/A1000/A2000.

All spare parts used for the Pullman-Ermator A500/A1000/A2000 must those specified by Pullman-Ermator AB.

Unpacking

When unpacking the machine, please check that the air cleaner has not been damaged in transport.

Safety Instructions

Handling

Warning

- Cables damaged through crushing or splitting can be dangerous if used and should be replaced immediately. Risk of personal injury.

Warning

- Do not connect the machine to an unearthed socket. Risk of personal injury.

Warning

- Make sure the assembly area is firm, so the air cleaner does not tip over. Risk of personal and material injury.

Warning

- Risk of pinching when handling the toggle fastener.

Warning

- The machine must not be used in environments where explosive gases may be present. Serious risk of explosion

Warning

- The machine should be turned off at the switch before releasing the power lead from the wall outlet. If the switch is in the on position, a spark can occur between the contact on the power lead contact.

Service

Warning

- Remove the plug from the wall socket when carrying out maintenance work. Risk of personal injury.

Warning

- Dust that is hazardous to health can be spread when the coarse filter and the absolute filter are replaced. Accordingly, the user should wear protective glasses, protective gloves, and a breathing mask conforming to protection class FFP2

Warning

- Do not puncture the absolute filter. Risk of dust dispersion.

Function

Connect the lead to the power outlet, attach the outlet hose if available. Start the machine by pressing the start knob. The air cleaner has two speeds.

The air cleaner separates material in two stages:

The first stage uses a coarse filter. This traps the bigger particles and acts as protection for the main filter. The coarse filter should be changed on a daily basis.

The second absolute filter separates the unhealthy dust that is invisible to the eye.

Coarse filter characteristics

The coarse filter is strong and easy to change. It has low pressure drop and good separation capability. The coarse filter takes care of big particles and acts as protection for the absolute filter.

Main filter characteristics

The main filter is an absolute filter with class HEPA H13 that is dimensioned for fine, dry dust and should be preceded by a pre-filter.

Caution

- The operating life of the absolute filter decreases and can be completely destroyed if exposed to water.

Caution

- The absolute filters cannot be cleaned and must be replaced when full.

Filter indicator

A500/A1000/A2000 has two filter indicators connected to a warning light which measures the pressure drop over the filter. If the pressure drop is too high, a orange lamp light up, indicating that the absolute filter should be changed. Using the air cleaner when light is showing will reduce the effectiveness of the machine. When the pressuredrop is too low, a red lamp will light up (also sound), indicating that the Hepa filter is leaking/damaged and needs to be replaced immediately.

Fan

The air cleaner is equipped with a single, 1 phase fan.

Risk of dust dispersion - Use of personal safety equipment

Unhealthy dust can be spread when cleaning the coarse filter and during filter change.

Accordingly, the user should wear protective glasses, protective gloves, and a breathing mask conforming to protection class FFP2.

Accessories

PART NO.	DESCRIPTION	No./machine	Machine
200900275	Coarse filter	1 pc	A500/A1000
200700532	Hepafilter	1 pc	A500/A1000
200900224	Coarse filter	1 pc	A2000
10085	Hepafilter	1 pc	A2000

Contact your local representative for other spare parts.

Warranty

All Pullman-Ermator devices and accessories have a 12-month factory warranty for material and manufacturing defects. When returning the attached warranty slip, the warranty extends to 36 months.

Do not attempt to repair the suction apparatus without the consent of the manufacturer.

The warranty does not cover defects which are the result of normal wear and tear, negligence, defective use, unauthorised repair or the suction apparatus being connected to the incorrect voltage.

In the event of any complaint, the suction apparatus or an agreed part of it must be returned to us or our authorised representative for warranty examination and for any warranty repair or replacement.

PROBLEM SOLVING

The A500/A1000/A2000 is designed and manufactured for severe environments and tasks, but the user must note that the machine components must be protected from knocks and blows. Filter and sealing connections are carefully chosen to serve the operator. Therefore, the machine must be handled with care if it is to work correctly for many years.

Problem	Cause	Procedure
The fan does not start	No power Cable defective Switch defective	Connect the machine Change Change
The fan stops immediately	Wrong fuse	Connect the correct fuse
The fan runs, but suction is poor	Blocked filter Cover loose Sealing defect	Change filter Adjust Change current seal
Dust blows from unit	Defective or loose filter	Adjust or change
Abnormal noise		Order service

Keep these instructions!

TEKNISKA DATA

TECHNICAL DATA

	A500	A1000	A2000
MÄRKSPÄNNING Voltage	230 VAC,1-fas (1-phase)	230 VAC,1-fas (1-phase)	230 VAC,1-fas (1-phase)
EFFEKTUTTAG 2 lägen Power	280 W (full speed)	550 W (full speed)	750 W (full speed)
MAX LUFTMÄNGD 2 lägen Max Airflow	500 m ³ /h	1000 m ³ /h	2000 m ³ /h
GROVFILTER Filter klass / Filter class Yta/Area	G4 0,16 m ²	G4 0,16 m ²	G4 0,64 m ²
ABSOLUTFILTER Filter klass / Filter class Yta/Area	H13 3,5 m ²	H13 3,5 m ²	H13 10,5 m ²
LJUDNIVÅ 2 lägen Sound level	58 / 65 dB(A)	58 / 65 dB(A)	60 / 68 dB(A)
DIMENSION LxBxH (mm) Dimensions	465x385x466	465x385x466	724x424x810
VIKT Weight	20 kg	21 kg	38 kg

**OM ÖVERENSSTÄMMELSE
DECLARATION OF CONFORMITY
DECLARATION DE CONFORMITÉ
ERKLÄRUNG DER ÜBERSTIMMUNG
SAMSVARSERKLØRING**

**Pullman-Ermator AB
Industrivägen 10
S-777 34 SMEDJEBACKEN**

*Försäkrar under eget ansvar att maskinen
Declare under our sole responsibility that the machine
Certifie sous sa propre responsabilité que le produit ciaprès
Versichern auf eigener verantwortung, dass das Produkt
Forsikrer under eget ansvar at maskinen*

A500	Nr./No: 1200407 0001-xxxx
A1000	Nr./No: 0900061 0001-xxxx
A2000	Nr./No: 0900062 0001-xxxx

Tillv.år/Manufact.year/Baujahr: 2010-

*som omfattas av denna försäkring är i överensstämmelse med standarder:
included in this declaration, follows the provisions of the:
est conforme aux aux normes suivantes:
den folgenden Normen entspricht:
er i overensstemmelse med standarder:*

**SS-EN 60335-1: 2002+A11+A1+A12+A2+A13+A14
SS-EN 60335-2-69:2009
SS-EN 61000-6-3:2007
SS-EN 61000-6-2:2005**

enligt villkoren i/according to/selon/aut/i henhold til vilkårene i
**Machine Directive 2006/42/EC
Low voltage Directive 2006/95/EC
EMC Directive 2004/108/EC**

SMEDJEBACKEN 2010.01.01 Petra Bengtsson

A500

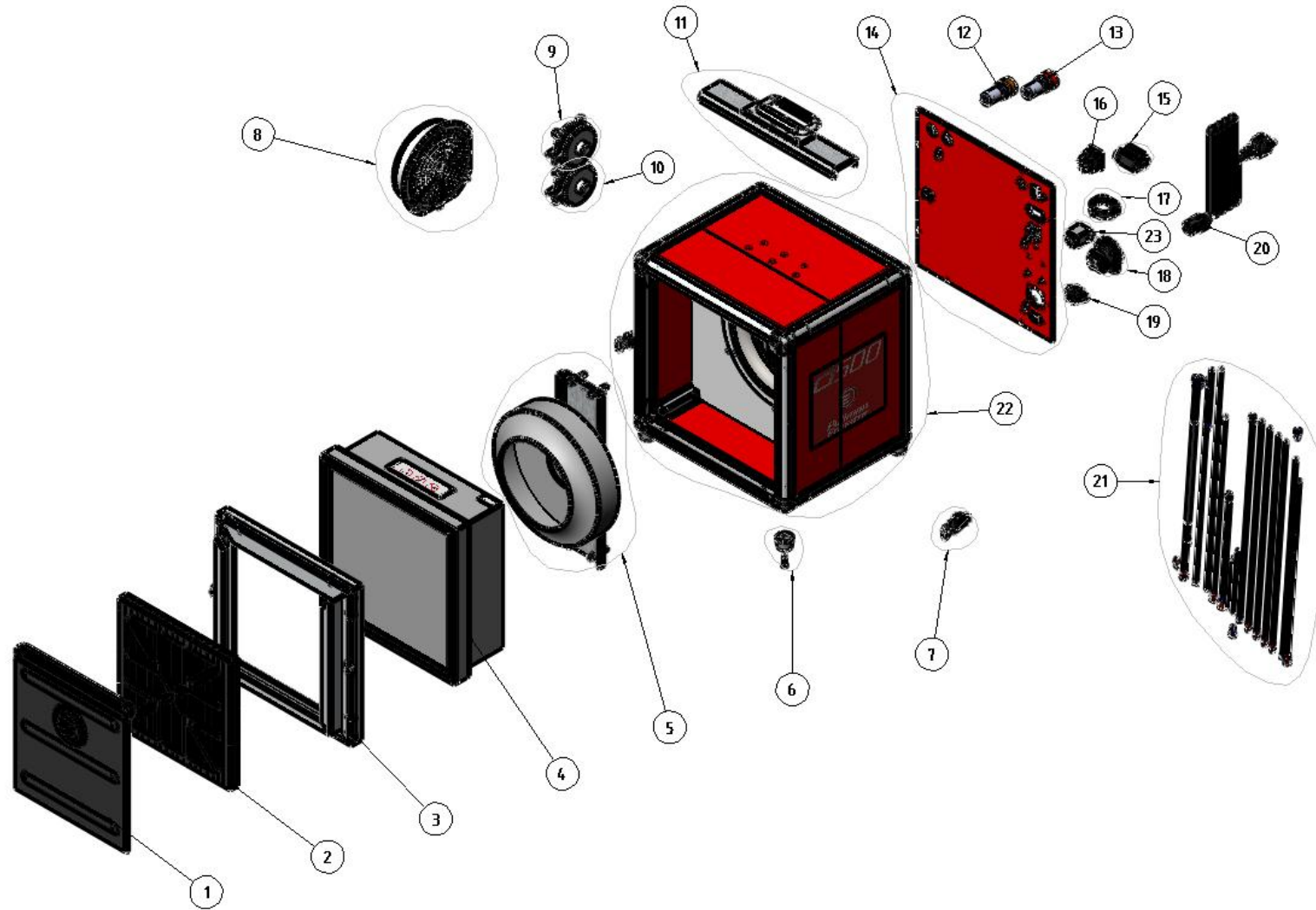

A500

POS	NUMBER	DESCRIPTION	QTY.
1	201100213	PRE-FILTER PROTECT COVER ex.A1000	1
2	201000014	PRE-FILTER 12X12X1 INCH ex.A1000	1
3	201100218	FROTN FRAME COVER FOR A1000 ASSEMBLY	1
4	200700532	FILTER OF A1000	1
5	201100220a	FAN ASSEMBLY KIT (ex.A500)	1
6	201000367	RUBBER FOOT KIT	4
7	201000426	LOCK SET ex.A1000	2
8	201000417	AIR OUTLET SET EX A1000	1
9	201000418	PRESSURE SENSOR SET ex. A-Line	1
10	201000418a	PRESSURE SENSOR SET ex. A-Line	1
11	201000419	HANDLE SET ex.A1000	1
12	201200275	ALARM YELLOW LAMP 230 KIT	1
13	201100228	SOUND ALARM 80dB RED LAMP	1
14	201200297	BACKSIDE PLATE SET (ex.A500)	1
15	201000133	COUNTER SET	1
16	201100236	SWITCH	1
17	201000422a	CABLE FIX SET	1
18	201100212	ELECTRICAL OUTLET KIT EX.A2000 230V	1
19	201100339	POWER INLET KIT EX.A-LINE	1
20	201100234	POWER CORD SET 230V	1
21	201200298	CABLE KIT A500 (SPARE)	1
22	201200299	AL FRAME BOX EX.A500	1
23	201000430a	RELAY SET	1

A1000

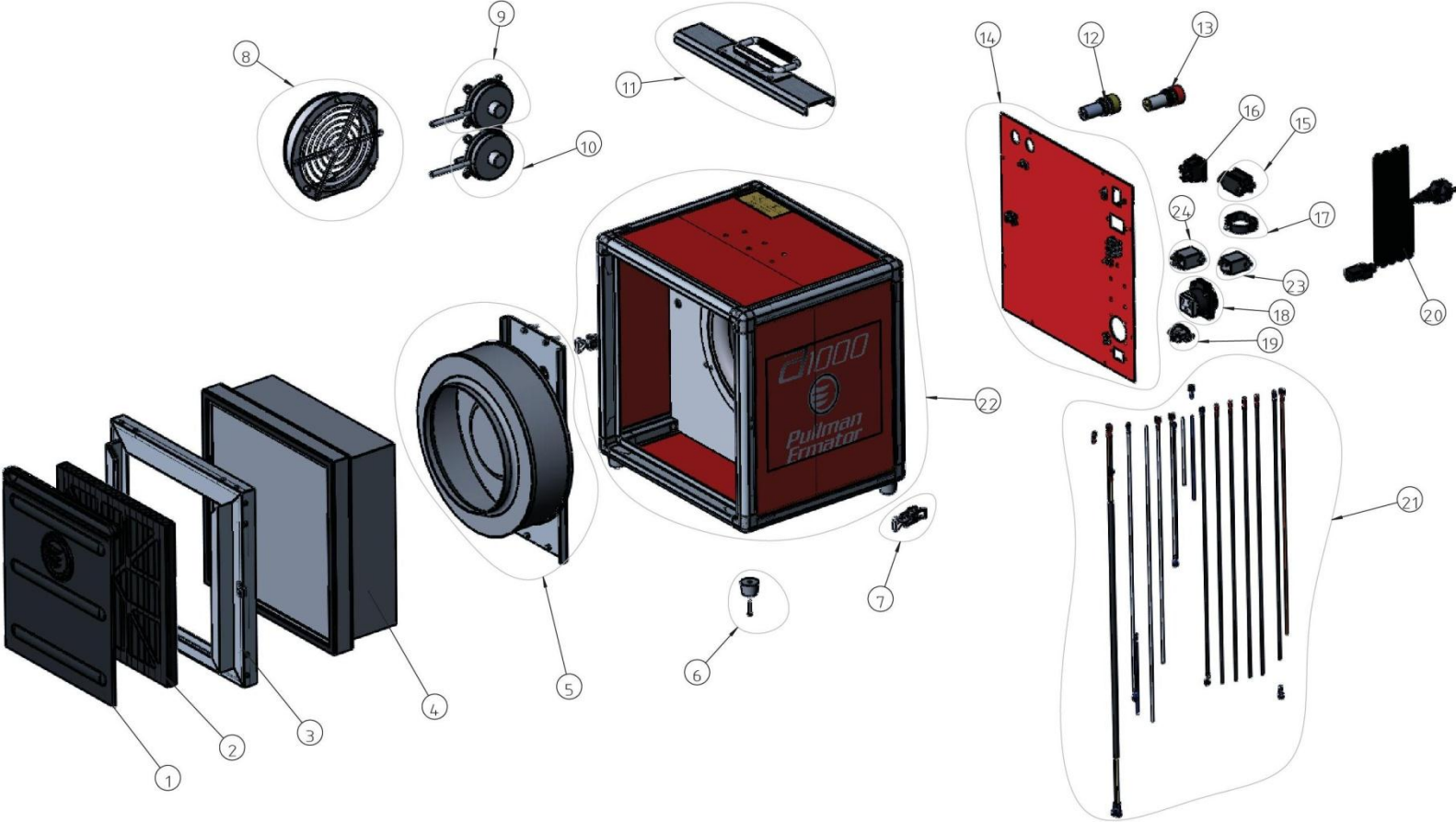

A1000

POS	NUMBER	DESCRIPTION	QTY.
1	201100213	PRE-FILTER PROTECT COVER ex.A1000	1
2	201000014	PRE-FILTER 12X12X1 INCH ex.A1000	1
3	201100218	FROTN FRAME COVER FOR A1000 ASSEMBLY	1
4	200700532	FILTER OF A1000	1
5	201200274	FAN ASSEMBLY KIT (ex.A1000)	1
6	201000367	RUBBER FOOT KIT	4
7	201000426	LOCK SET ex.A1000	2
8	201000417	AIR OUTLET SET EX A1000	1
9	201000418	PRESSURE SENSOR SET ex. A-Line	1
10	201000418a	PRESSURE SENSOR SET ex. A-Line	1
11	201000419	HANDLE SET ex.A1000	1
12	201200275	ALARM YELLOW LAMP 230 KIT	1
13	201100228	SOUND ALARM 80dB RED LAMP	1
14	201200286	BACKSIDE PLATE SET (ex.A1000)	1
15	201000133	COUNTER SET	1
16	201100236	SWITCH	1
17	201000422a	CABLE FIX SET	1
18	201100212	ELECTRICAL OUTLET KIT EX.A2000 230V	1
19	201100339	POWER INLET KIT EX.A-LINE	1
20	201100234	POWER CORD SET 230V	1
21	201100223	CABLE KIT 1000 230V	1
22	201000425	AL FRAME BOX EX.A1000	1
23	201000430a	RELAY SET	1
24	201200276	RELAY JQX-13F-2Z KIT (ex.A1000)	1

A2000

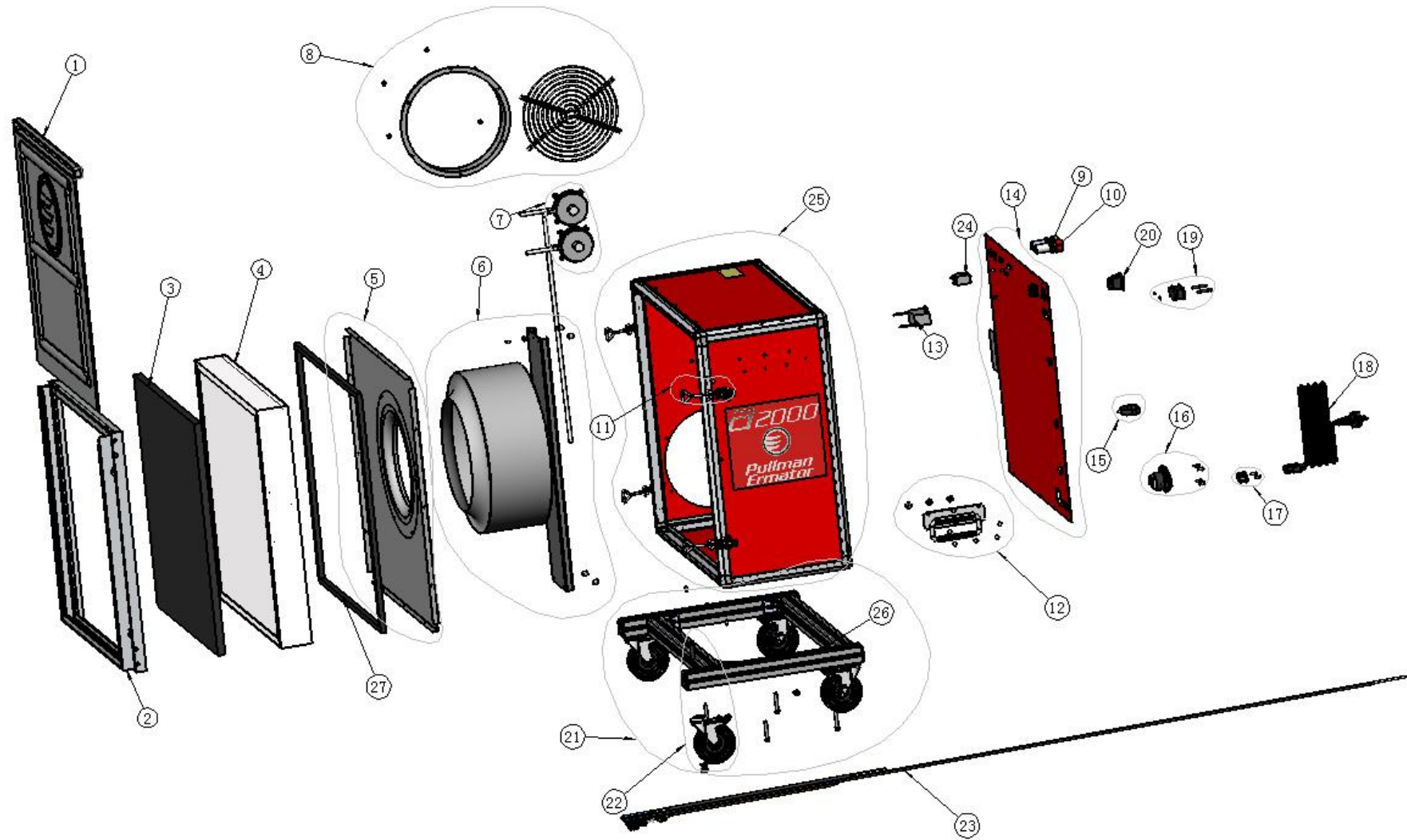

A2000

POS	NUMBER	DESCRIPTION	QTY.
1	201100209	PRE-FILTER PROTECT COVER ex.A2000	1
2	201100214	FRONT FRAME COVER FOR A2000 SUB ASSEMBLY	1
3	201000015	PRE-FILTER OF A2000	1
4	10085	FILTER OF A2000	1
5	201200288	FRONT FAN INLET COVER KIT (ex.A2000)	1
6	201200284	FAN ASSEMBLY KIT (ex.A2000)	1
7	201000248	PRESSURE SENSOR SET (0-500) ex.A2000	2
8	201000427	AIR OUTLET SET ex.A2000	1
9	201200275	ALARM YELLOW LAMP 230 KIT	1
10	201100228	SOUND ALARM 80dB RED LAMP	1
11	201100229	LOCK SET ex.A2000	4
12	201000338	HANDLE SET ex.A2000	2
13	201200290	CAPACITANCE 15uF KIT (ex.A2000)	1
14	201200287	BACKSIDE PLATE SET (ex.A2000)	1
15	201000422	CABLE FIX SET	1
16	201100212	ELECTRICAL OUTLET KIT EX.A2000 230V	1
17	201100339	POWER INLET KIT EX.A-LINE	1
18	201100234	POWER CORD SET 230V	1
19	201000133	COUNTER SET	1
20	201100236	SWITCH	1
21	201000337	CARRIER ASSEMBLY ex.A2000	1
22	201000432	WHEEL SET ex.A2000	4
23	201100239	CABLE KIT EX.A2000	1
24	201000430a	RELAY SET	1
25	201000429a	A2000 MAIN BOX	1
26	201000280	WHEEL FRAME ASSEMBLY KIT	1
27	201200291	DISTANCE SEALING KIT (ex.A1200)	1

Noteringar/Comments

Pullman-Ermator AB
Industrivägen 10
777 34 Smedjebacken
Tel: +46 (0)240 66 09 60
Fax: +46 (0)240 66 30 60
Email: info@pullman-ermator.se

