

nexa



WPR-01/SET
2 x smart plug, on/off
and remote control



EN | Download and install the Nexa Home app
SV | Ladda ned och installera appen Nexa Home
NO | Last ned og installer Nexa Home-appen
FI | Lataa ja asenna Nexa Home -sovellus
EE | Laadige alla ja installeer rakendus Nexa Home

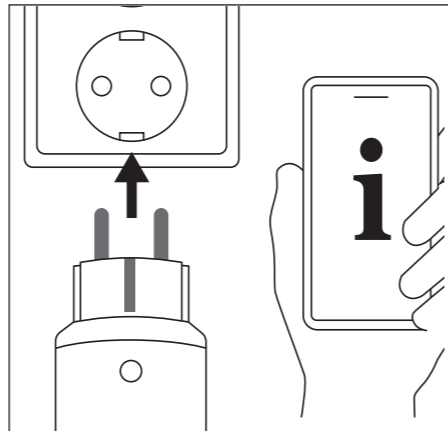

EN | Connect your smart plug to the power outlet and follow the instructions in the app
SV | Anslut din smart plug till eluttaget och följ instruktionerna i appen
NO | Koble smartpluggen til strømtuttaket og følg instruksjonene i appen
FI | Liitä älypistoke pistorasiaan ja seuraa sovelluksen ohjeita
EE | Ühendage nutipistik pistikupessa ja järgige rakenduse juhiseid

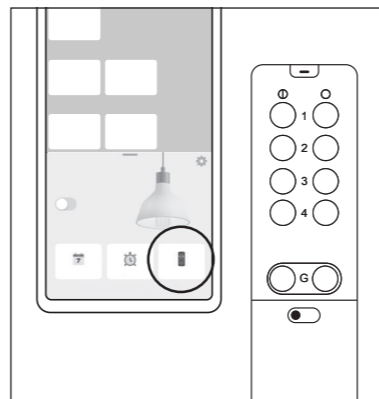
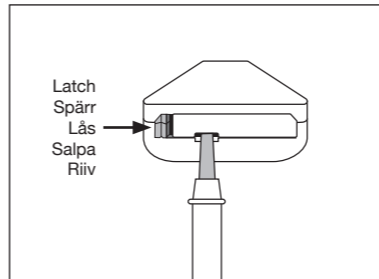

EN | Add remote control

1. Press the latch on the battery cover inward.
2. At the same time, use a small screwdriver to pull out the cover.
3. Remove the protective strip and reattach the cover.
4. Open the app and select your smart plug
2. Select "Remotes" and follow the instructions in the app.

SE | Lägg till fjärrkontroll

1. Tryck spärren på batteriluckan inåt.
2. Använd samtidigt en liten skruvmejsel för att dra ut luckan.
3. Ta bort skyddsfliken och sätt tillbaka luckan.
4. Öppna appen och välj din smart plug.
5. Välj "Fjärrkontroller" och följ instruktionerna i appen.

NO | Legg til fjernkontroll

1. Trykk inn låsen på batteridekselet.
2. Bruk samtidig en liten skrutrekker for å trekke ut dekselet.
3. Fjern beskyttelsestapen og sett dekselet tilbake.
4. Åpne appen og velg smartpluggen din.
5. Velg «Fjernkontroller» og følg instruksjonene i appen.

FI | Lisää kaukosäädin

1. Paina paristoluukun salpaa sisäänpäin.
2. Vedä luukkaa samalla ulospäin pienellä ruuvitaltalla.
3. Poista suojaliuska ja aseta luukku takaisin paikalleen.
4. Avaa sovellus ja valitse älypistokkeesi.
5. Valitse "Kaukosäätimet" ja noudata sovelluksen ohjeita.

EE | Lisa kaugjuhtimispuult

1. Vajutage aku kaane riivi sissepoole.
2. Samal ajal tõmmake uks väikese kruvikeerajaga välja.
3. Eemaldage kaitsekile ja pange kaas tagasi.
4. Ava rakendus ja vali oma nutipistik.
5. Vali „Kaugjuhtimispuuldid” ja järgige rakenduses kuvatavaid juhiseid.

EN

- Control with the app from wherever you are
- Works with all System Nexa remote controls, sensors and wall transmitters
- Create schedules and timers
- Voice control via Google Assistant
- Shared control via app

SV

- Styr med appen var du än är
- Fungerar med System Nexas alla fjärrkontroller, sensorer och väggsändare
- Skapa schemaläggningar och timers
- Röststyrning via Google Assistant
- Delad styrning via app

NO

- Kontroller med appen uansett hvor du er
- Fungerer med alle System Nexa fjernkontroller, sensorer og veggsendere
- Lag tidsplaner og tidtakere
- Stemmestyrning via Google Assistant
- Delt kontroll via app

FI

- Ohjaa sovelluksella mistä tahansa
- Toimii kaikkien System Nexa -kaukosäätimien, antureiden ja seinälähettimien kanssa
- Luo aikatauluja ja ajastimia
- Ääniohjaus Google Assistantin kautta
- Jaettu ohjaus sovelluksen kautta

EE

- Juhtige rakendusega kõikjal
- Töötab kõigi System Nexa kaugjuhtimispuultide, andurite ja seinasaatjatega
- Loo ajakavasid ja taimereid
- Hääljuhtimine Google'i assistendi kaudu
- Jagatud juhtimine rakenduse kaudu

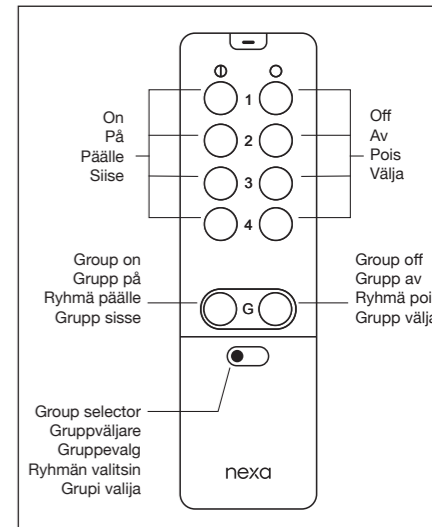

ENGLISH

TECHNICAL DATA (WPR-01)

Power supply	220-240 V~50 Hz
Load	2300W R / 250W LED
WiFi	802.11 b/g/n :2412 – 2472 MHz 802.11 n HT40 : 2422-2462 MHz 9.6 dBm Max.
BLE	2402-2480 MHz 4.37 dBm Max.
System Nexa reception only	433.92 MHz
Memory slots	32 (System Nexa)
Power consumption	< 0.5W
IP rating	IP20, indoor use

REMOTE CONTROL (MYCT-2401)

Battery	3V 1 x CR2032
Protocol	System Nexa (433,92 MHz)
Range	up to 30 m
Channels	16

A complete manual is available at nexa.se

SVENSKA

TEKNISK DATA (WPR-01)

Strömkälla	220-240 V~50 Hz
Last	2300W R / 250W LED
WiFi	802.11 b/g/n :2412 – 2472 MHz 802.11 n HT40 : 2422-2462 MHz 9.6 dBm Max.
BLE	2402-2480 MHz 4.37 dBm Max.
System Nexa endast mottagning	433.92 MHz
Minnesplatser	32 (System Nexa)
Egenförbrukning	< 0,5W
IP-klass	IP20, inomhusbruk

FJÄRRKONTROLL (MYCT-2401)

Batteri	3V 1 x CR2032
Protokoll	System Nexa (433,92 MHz)
Räckvidd	upp till 30 m
Kanaler	16

Komplett manual finns på nexa.se

NORSK

TEKNISKE SPESIFIKASJONER (WPR-01)

Strømkilde	220-240 V~50 Hz
Belastning	2300W R / 250W LED
WiFi	802.11 b/g/n :2412 – 2472 MHz 802.11 n HT40 : 2422-2462 MHz 9.6 dBm Max.
BLE	2402-2480 MHz 4.37 dBm Max.
System Nexa, kun mottak	433.92 MHz
Minneplasser	32 (System Nexa)
Strømforbruk	< 0.5W
IP-klassifisering	IP20, innendørs bruk

FJERNKONTROLL (MYCT-2401)

Batteri	3V 1 x CR2032
Protokoll	System Nexa (433,92 MHz)
Rekkevidde	opptil 30 m
Kanaler	16

Du finner fullstendig bruksanvisning på nexa.se

SUOMI

TEKNISET TIEDOT (WPR-01)

Virtalähde	220-240 V~50 Hz
Kuorma	2300W R / 250W LED
WiFi	802.11 b/g/n :2412 – 2472 MHz 802.11 n HT40 : 2422-2462 MHz 9.6 dBm Max.
BLE	2402-2480 MHz 4.37 dBm Max.
System Nexa, vain vastaanotto	433.92 MHz
Muistipaikkoja	32 (System Nexa)
Egenförbrukning	< 0,5W
IP-luokitus	IP20, sisäkäyttö

KAUKOSÄÄDIN (MYCT-2401)

Akku	3V 1 x CR2032
Protokolla	System Nexa (433,92 MHz)
Kantama	jopa 30 m
Kanavaa	16

Opas on luettavissa kokonaisuudessaan osoitteessa nexa.se

EESTI

TEHNILISED ANDMED (WPR-01)

Vooluallikas	220-240 V~50 Hz
Koormus	2300W R / 250W LED
WiFi	802.11 b/g/n :2412 – 2472 MHz 802.11 n HT40 : 2422-2462 MHz 9.6 dBm Max.
BLE	2402-2480 MHz 4.37 dBm Max.
System Nexa, ainult vastuvõtt	433.92 MHz
Mälukohti	32 (System Nexa)
Energia omatarve	< 0,5W
IP kaitseklass	IP20, siseruumides kasutamiseks

KAUGJUHTIMISPULT (MYCT-2401)

Paristo	3V 1 x CR2032
Sideprotokoll	System Nexa (433,92 MHz)
Leviulatus	kuni 30 m
Kanavaa	16

Täielik kasutusjuhend on saadaval aadressil nexa.se



Scan for support

NEXA TRADING AB
support@nexa.se | www.nexa.se



WARNING – This product is supplied with a button cell battery.

- Button cell batteries are hazardous if swallowed. If ingestion is suspected, seek medical attention immediately.
- Keep the product and batteries out of reach of children.
- Do not recharge, short-circuit, or expose the battery to heat or fire.
- Used batteries must be disposed of separately and must not be thrown away with household waste.



VARNING – Denna produkt levereras med ett knappcells batteri.

- Knappcells batterier är farliga vid förtäring. Vid misstanke om förtäring, kontakta omedelbart sjukvård.
- Förvara produkten och batterier utom räckhåll för barn.
- Ladda inte, kortslut inte och utsätt inte batteriet för värme eller eld.
- Uttjänta batterier ska lämnas till separat insamling och får inte kastas i hushållsavfallet.



ADVARSEL – Dette produktet leveres med et knappcellebatteri.

- Knappcellebatterier er farlige ved svelging. Ved misstanke om svelging, kontakt lege umiddelbart.
- Oppbevar produktet og batterier utilgjengelig for barn.
- Batteriet må ikke lades, kortsluttes eller utsettes for varme eller ild.
- Brukte batterier skal leveres til separat innsamling og må ikke kastes i husholdningsavfall.



VAROITUS – Tämä tuote toimitetaan nappipariston kanssa.

- Nappiparistot ovat vaarallisia nieltynä. Jos epäillään pariston nielemistä, hakeudu välittömästi lääkärin hoitoon.
- Säilytä tuote ja paristot lasten ulottumattomissa.
- Älä lataa, oikosulje tai altista paristoa kuumuudelle tai tulelle.
- Käytetyt paristot on toimitettava erilliseen keräykseen, eikä niitä saa hävittää kotitalousjätteen mukana.



HOIATUS – See toode sisaldab nupupatareid.

- Nupupatareid on allaneelamisel ohtlikud. Kui on kahtlus, et patarei on alla neelatud, pöörduge viivitamatult arsti poole.
- Hoidke toodet ja patareisid laste eest varjatuna.
- Ärge laadige, lühistage ega asetage patareid kuumuse või tule kätte.
- Kasutatud patareisid tuleb koguda eraldi ja neid ei tohi visata olmejäätmete hulka.